



INDÚSTRIA E COMÉRCIO DE MÓVEIS LTDA.

ESCOLA ISOLADA VILA NOVA DO TIMBÓ					
ITEM	ESPECIFICAÇÃO MARCA MODELO	UN	QTD	PREÇO EM R\$	
				VALOR UNITÁRIO	VALOR TOTAL
02	<p>ARMÁRIO 02 PORTAS Com 04 Prateleiras Internas. Dimensões: 800x475x1600mm. Cor a escolher. Características: Corpo confeccionado em chapa de MDF ou MDP contínuo, revestido com filme melamínico texturizado de baixa pressão nas duas faces, COR CINZA, com 25mm de espessura para o tampo e 18mm para o fundo vertical e demais partes. Portas cor a definir. Fita de bordo para o revestimento e acabamento das bordas planas do MDF/MDP, confeccionada em fita de PVC na cor e padrão do revestimento, com resistência a impactos e termicamente estável. Fixada ao substrato pelo processo de colagem com adesivo hotmelt. Com 2mm de espessura para o tampo e 1mm para as demais partes. Sistema de fixação por meio de tambor de giro confeccionado em ZAMAK com Ø15mm, parafuso de montagem rápida M6, do mesmo material, e tampas plásticas de acabamento confeccionadas em polietileno Ø18mm. Pinos plásticos para apoio e sustentação das prateleiras com Ø6mm confeccionados em polipropileno com encaixe resistente e respectivas furações nas laterais para regulagem de altura. Dobradiças confeccionadas em ZAMAK com abertura em ângulo de 270°, proteção para remoção involuntária e ajuste de altura (+2mm/-2mm). Sistema de chaveamento com aplicação frontal. Composto por cilindro com corpo de Ø17x23mm, com abas para fixação e acabamento cromado e chave com capa plástica escamoteável dupla face, com rotação de 180°. Trinco do tipo gangorra fixado à porta esquerda. Puxadores do tipo perfil, com secção transversal medindo 18x35mm, situados no topo superior no mesmo plano das frentes das portas de forma que não fiquem salientes. Sem arestas vivas, garantindo maior segurança ao usuário. Confeccionados em alumínio extrudado com acabamento acetinado, fixados por meio de encaixe com sistema isento de sulcos ou cola de forma que nenhum parafuso permaneça aparente após a montagem do conjunto mesmo se observado pela parte interna do móvel. Com tampas laterais planas de fechamento, confeccionadas em ZAMAK no mesmo padrão de acabamento, fixadas nos topos do perfil por meio de encaixe resistente. Base de sustentação confeccionada em tubo de aço AISI 1020 com secção quadrada de 20x20mm e 1,2mm de espessura. Sapatas niveladoras com base confeccionada em polipropileno injetado, medindo aproximadamente 30mm de diâmetro, fixada a estrutura por meio de barra roscada de 5/16" x 1", perfazendo uma altura de 15mm do piso após sua instalação. Acabamento das estruturas de aço em pintura eletrostática a pó com resina a base de epóxi e poliéster. O móvel deste item deverá possuir certificado de conformidade com a norma ABNT NBR 13961:2010, devendo ser apresentado junto com a proposta, emitido por órgão certificador de produtos acreditado pelo INMETRO. Tolerâncias dimensionais serão aceitas variações de até 5% para mais e para menos. As espessuras de materiais especificados são as mínimas aceitáveis, podendo ser considerados também produtos que possuam estruturas mais encorpadas confeccionadas com materiais de espessuras maiores.</p> <p>FABRICANTE: CEQUIPEL MARCA: CEQUIPEL MODELO: ARU002</p>	UN	3	R\$ 660,00	R\$ 1.980,00



INDÚSTRIA E COMÉRCIO DE MÓVEIS LTDA.

ITEM	ESPECIFICAÇÃO MARCA MODELO	UN	QTD	PREÇO EM R\$	
				VALOR UNITÁRIO	VALOR TOTAL
03	<p>CONJUNTO ESCOLAR PARA PROFESSOR, composto de (01 CADEIRA + 01 CARTEIRA), modelo FNDE CJP-01. Características: Mesa, Tampo em MDP ou MDF, com espessura de 18 mm, revestido na face superior em laminado melamínico de alta pressão, 0,8 mm de espessura, acabamento texturizado, na cor CINZA, cantos arredondados. Revestimento na face inferior em chapa de balanceamento (contra-placa fenólica) de 0,6 mm. Aplicação de porcas garra com rosca métrica M6 e comprimento 10 mm. Painel frontal em MDP ou MDF, com espessura de 18 mm, revestido nas duas faces em laminado melamínico de baixa pressão – BP, acabamento frost, na cor CINZA. Topos do tampo e do painel frontal encabeçados com fita de bordo em PVC (cloreto de polivinila) com primer, acabamento texturizado na cor CINZA, colada com adesivo "HotMelting". Dimensões nominais de 22 mm (largura) x 3 mm (espessura), com tolerância de + ou - 0,5 mm para espessura. Estrutura composta de: - montantes verticais confeccionados em tubo de aço carbono laminado a frio, com costura, secção oblonga de 29 mm x 58 mm, em chapa 16 (1,5 mm). - travessa superior confeccionada em tubo de aço carbono laminado a frio, com costura, curvado em formato de "C", com secção circular de Ø = 31,75mm (1 1/4"), em chapa 16 (1,5mm). - pés confeccionados em tubo de aço carbono laminado a frio, com costura, secção circular de Ø = 38mm (1 1/2"), em chapa 16 (1,5mm). - travessa longitudinal confeccionada em tubo de aço carbono laminado a frio, com costura, secção semi-oblonga de 25 x 60 mm, em chapa 16 (1,5 mm). Fixação do tampo à estrutura através de porcas garra e parafusos com rosca métrica M6, Ø 6,0 mm, comprimento 47 mm (+ou- 2 mm), cabeça panela ou oval, fenda Phillips. Fixação do painel à estrutura através de parafusos auto atarraxantes 3/16" x 5/8", zincados. Aletas de fixação do painel confeccionadas em chapa de aço carbono em chapa 14 (1,9 mm), estampadas. Fixação das sapatas (frontal e posterior) aos pés através de rebites de "repuxo", Ø 4,8 mm, comprimento 12 mm. Ponteiros e sapatas em polipropileno copolímero virgem e sem cargas, injetadas na cor CINZA, fixadas à estrutura através de encaixe. Dimensões, design e acabamento conforme projeto. Nas partes metálicas deve ser aplicado tratamento antiferruginoso que assegure resistência à corrosão em câmara de névoa salina de no mínimo 300 horas. Pintura dos elementos metálicos em tinta em pó híbrida Epóxi / Poliéster, eletrostática, brilhante, polimerizada em estufa, espessura mínima de 40 micrometros na cor CINZA. Dimensões acabadas Mesa: Largura: 650 mm x Comprimento x 1200 mm x Espessura: 19,4 mm; Altura: 760 mm. Dimensões acabadas Painel Frontal: Comprimento: 1119 mm x Espessura: 18 mm; Altura: 250 mm. Com tolerância de até + 2 mm para largura e comprimento e +/- 0,6 mm para espessura. CADEIRA, Assento e encosto em polipropileno copolímero virgem e sem cargas, injetados, moldados anatomicamente, pigmentados na cor CINZA. Estrutura em tubo de aço carbono laminado a frio, com costura, Ø 20,7 mm, em chapa 14 (1,9 mm). Fixação do assento e encosto injetados à estrutura através de rebites de "repuxo", Ø 4,8 mm, comprimento 12 mm. Ponteiros e sapatas em polipropileno copolímero virgem e sem cargas, injetadas na cor CINZA, fixadas à estrutura através de encaixe e pino expansor. Nas partes metálicas deve ser aplicado tratamento antiferruginoso que assegure resistência à corrosão em câmara de névoa salina de no mínimo 300 horas. Pintura dos elementos metálicos em tinta em pó híbrida Epóxi / Poliéster, eletrostática, brilhante, polimerizada em estufa, espessura mínima 40 micrometros, na cor CINZA. Dimensões acabadas Cadeira: Assento – Largura: 400 x Comprimento 430 mm Encosto – Largura: 396 x Comprimento 200 mm Altura final chão até o assento: 460 mm com variação (+ou-10 mm).</p> <p>FABRICANTE: CEQUIPEL MARCA: CEQUIPEL MODELO: CJP-01</p>	UN	2	R\$ 296,45	R\$ 592,90



INDÚSTRIA E COMÉRCIO DE MÓVEIS LTDA.

ITEM	ESPECIFICAÇÃO MARCA MODELO	UN	QTD	PREÇO EM R\$	
				VALOR UNITÁRIO	VALOR TOTAL
06	<p>CONJUNTO DE MICROCOMPUTADOR INTEGRADO A CARTEIRA ESCOLAR E CADEIRA PARA ALUNO. Composto de: tampo em madeira MDF com 18mm de espessura, revestida com filme melamínico texturizado, que por efeito de prensagem a quente, funde-se à madeira aglomerada, formando com ela um corpo único e inseparável, medindo 600X540mm, com altura total em relação ao solo de 644mm. Fixado à estrutura por meio de parafusos auto-atarrachantes; bordas laterais e frontais com acabamento em fita de PVC com 2,0mm de espessura com resistência a impactos e termicamente estável, colada ao substrato de madeira pelo processo "hot melt"; estrutura metálica confeccionada em tubo de aço industrial de 30x50mm (chapa 18), em formato de "Z", fixo, contendo travessa longitudinal de suporte para acomodação do tampo, acabamentos em ponteira de plástico; acabamento das peças metálicas, efetuado através de banho desengraxante à quente, por meio de imersão e tratamento anti-ferruginoso de proteção; pintura efetuada com tinta epóxi pó, híbrida, eletrostática, polimerizada em estufa a 180°C, com espessura mínima de película aplicada de 40microns; todos os componentes fixos que formam o conjunto deverão ser ligados entre si através de solda pelo processo MIG; composto por módulo distinto, de acesso independente e interligado entre si, através de sistema de comunicação integrado ao gabinete, possuindo conectividade através de cabeamento estruturado e tecnologia wireless simultaneamente; monitor de vídeo LCD Widescreen, com no mínimo 15", matriz ativa, suportando resolução mínima de 1024x768 pixels. Fixação em plataforma fabricada em aço, com regulagem de ângulo; Os equipamentos ficam em compartimento protegido contra vandalismos ou saques, afixados diretamente na estrutura; o acesso é efetuado através de tampa de aço, chaveadas com fechadura de segredo. Sistema liga/desliga com segredo acoplado a carenagem do hardware. Mother board com Processador com arquitetura de núcleo duplo, com, no mínimo, 1.5GHZ; Memória virtual com, no mínimo, 04GB DDRII SODIMM; Unidade de armazenamento com, no mínimo, 320GB; Adaptador gráfico de vídeo padrão ATI com resolução HDMI 1600x1200 – 1080i X 720; Interface de rede Ethernet Lan RTL8111C 10/100/1000 com wireless integrado; No mínimo, 02 portas USB externas e mais 06 portas USB internas; Interface de áudio analógica com saída para caixas acústicas e entrada para microfone; Fonte de alimentação: 12V/5; Sistema Operacional baseado em plataforma gráfica. CADEIRA, Assento e encosto em polipropileno copolímero virgem e sem cargas, injetados, moldados anatomicamente, pigmentados na cor VERMELHA. Estrutura em tubo de aço carbono laminado a frio, com costura, Ø 20,7 mm, em chapa 14 (1,9 mm). Fixação do assento e encosto injetados à estrutura através de rebites de "repuxo", Ø 4,8 mm, comprimento 12 mm Ponteiras e sapatas em polipropileno copolímero virgem e sem cargas, injetadas na cor VERMELHA, fixadas à estrutura através de encaixe e pino expensor. Nas partes metálicas deve ser aplicado tratamento antiferruginoso que assegure resistência à corrosão em câmara de névoa salina de no mínimo 300 horas. Pintura dos elementos metálicos em tinta em pó híbrida Epóxi / Poliéster, eletrostática, brilhante, polimerizada em estufa, espessura mínima 40 micrometros, na cor CINZA. Dimensões acabadas Cadeira: Assento – Largura: 360 x Comprimento 400mm, Encosto – Largura: 200 x Comprimento 400 mm, Altura final chão até o assento: 380 mm, com tolerância de (+ou-10 mm) em relação a estas medidas.</p> <p>FABRICANTE: CEQUIPEL MARCA: CEQUIPEL MODELO: DESK CI+CAD CJA04</p>	UN	10	R\$ 1.770,00	R\$ 17.700,00

[Handwritten signatures and initials in blue ink]



INDÚSTRIA E COMÉRCIO DE MÓVEIS LTDA.

ITEM	ESPECIFICAÇÃO MARCA MODELO	UN	QTD	PREÇO EM R\$	
				VALOR UNITÁRIO	VALOR TOTAL
09	<p>CONJUNTO DE REFEITÓRIO ESCOLAR EMPILHÁVEL, COMPOSTO DE 01 MESA E 02 BANCOS - (08 lugares). Características: Tampo da Mesa, confeccionado em MDF ou MDP com 25 mm de espessura, revestido na face superior com laminado fenólico de alta pressão (Fórmica) B + com maior resistência superficial a perda do brilho e riscos após atrito (exemplo resistencia a limpeza com esponja de aço), com espessura de 0,6mm na cor ovo brilhante, com os bordos longitudinais em post-fórmig 180°, e bordos transversais em filete plástico na cor e tonalidade do laminado com espessura mínima de 2mm. Bancos: Assentos confeccionados em MDF ou MDP com 25 mm de espessura, revestido na face superior com laminado fenólico de alta pressão (Fórmica) com espessura de 0,6mm na cor ovo brilhante, com os bordos longitudinais em post-fórmig 180°, e bordos transversais em filete plástico na cor e tonalidade do laminado com espessura mínima de 2mm. Estrutura monobloco para banco e mesa: Confeccionadas totalmente em tubo de aço 30x40 nas longarinas do banco, mesa e pés. Travessa de reforço sob o tampo da mesa. Solda e acabamento das estruturas metálicas da mesa e bancos com o corpo totalmente monobloco em aço 1010/1020, soldada entre si com solda MIG, as estruturas devem receber tratamento anti-ferruginoso, banhos desengranchantes, e pintura com tinta epóxi-pó texturizada cor a definir, ponteiros 100% injetadas. Dimensões Mínimas: Mesa 2000x700x580mm Banco 1900x300x320. As mesas e bancos deverão permitir o empilhamento um sobre o outro respectivamente. Apresentar junto com a proposta relatórios/laudos de ensaio emitido(s) por laboratório(s) credenciado(s) pelo INMETRO, em relação às partes metálicas atestando à resistência a corrosão e exposição à umidade saturada por no mínimo 300 horas conforme Norma da ABNT/NBR 8095:1983, relatório/laudo de ensaio de resistência a corrosão/exposição à névoa salina, conforme ABNT/NBR 8094/83, por no mínimo 300 horas. Ainda, apresentar relatório/laudo de ensaio, comprovando o atendimento a norma ABNT/NBR 11003/2009, relativo à aderência das tintas nos móveis e relatório/laudo de ensaio, comprovando o atendimento a norma ABNT/NBR 10443/2008, relativo a espessura de películas secas de tintas, vernizes e produtos similares aplicadas sobre superfícies metálicas e não-metálicas. Os relatórios/laudos deverão estar em nome do fabricante da marca cotada/ofertada.</p> <p>FABRICANTE: CEQUIPEL MARCA: CEQUIPEL MODELO: MREF/BREF/01/08</p>	UN	2	R\$ 1.080,00	R\$ 2.160,00



INDÚSTRIA E COMÉRCIO DE MÓVEIS LTDA.

ITEM	ESPECIFICAÇÃO MARCA MODELO	UN	QTD	PREÇO EM R\$	
				VALOR UNITÁRIO	VALOR TOTAL
10	<p>CONJUNTO DE REFEITÓRIO ESCOLAR EMPILHÁVEL, COMPOSTO DE 01 MESA E 02 BANCOS - (08 lugares). Características: Tampo da Mesa, confeccionado em MDF ou MDP com 25 mm de espessura, revestido na face superior com laminado fenólico de alta pressão (Fórmica) B + com maior resistência superficial a perda do brilho e riscos após atrito (exemplo resistência a limpeza com esponja de aço), com espessura de 0,6mm na cor ovo brilhante, com os bordos longitudinais em post-fórmig 180°, e bordos transversais em filete plástico na cor e tonalidade do laminado com espessura mínima de 2mm. Bancos: Assentos confeccionados em MDF ou MDP com 25 mm de espessura, revestido na face superior com laminado fenólico de alta pressão (Fórmica) com espessura de 0,6mm na cor ovo brilhante, com os bordos longitudinais em post-fórmig 180°, e bordos transversais em filete plástico na cor e tonalidade do laminado com espessura mínima de 2mm. Estrutura monobloco para banco e mesa: Confeccionadas totalmente em tubo de aço 30x40 nas longarinas do banco, mesa e pés. Travessa de reforço sob o tampo da mesa. Solda e acabamento das estruturas metálicas da mesa e bancos com o corpo totalmente monobloco em aço 1010/1020, soldada entre si com solda MIG, as estruturas devem receber tratamento anti-ferruginoso, banhos desengranchantes, e pintura com tinta epóxi-pó texturizada cor a definir, ponteiros 100% injetadas. Dimensões Mínimas: Mesa 2000x700x660mm Banco 1900x300x380. As mesas e bancos deverão permitir o empilhamento um sobre o outro respectivamente. Apresentar junto com a proposta relatórios/laudos de ensaio emitido(s) por laboratório(s) credenciado(s) pelo INMETRO, em relação às partes metálicas atestando à resistência a corrosão e exposição à umidade saturada por no mínimo 300 horas conforme Norma da ABNT/NBR 8095:1983, relatório/laudo de ensaio de resistência a corrosão/exposição à névoa salina, conforme ABNT/NBR 8094/83, por no mínimo 300 horas. Ainda, apresentar relatório/laudo de ensaio, comprovando o atendimento a norma ABNT/NBR 11003/2009, relativo à aderência das tintas nos móveis e relatório/laudo de ensaio, comprovando o atendimento a norma ABNT/NBR 10443/2008, relativo a espessura de películas secas de tintas, vernizes e produtos similares aplicadas sobre superfícies metálicas e não-metálicas. Os relatórios/laudos deverão estar em nome do fabricante da marca cotada/ofertada.</p> <p>FABRICANTE: CEQUIPEL MARCA: CEQUIPEL MODELO: MREF/BREF/02/08</p>	UN	3	R\$ 1184,00	R\$ 3.552,00



INDÚSTRIA E COMÉRCIO DE MÓVEIS LTDA.

ITEM	ESPECIFICAÇÃO MARCA MODELO	UN	QTD	PREÇO EM R\$	
				VALOR UNITÁRIO	VALOR TOTAL
14	<p>ARMÁRIO 03 PORTAS.Com 04 Prateleiras Internas. Dimensões: 1200x475x1600mm. Cor a escolher. Características: Corpo confeccionado em chapa de MDP contínuo, revestido com filme melamínico texturizado de baixa pressão nas duas faces, com 25mm de espessura para o tampo e 18mm para o fundo vertical e demais partes. Fita de bordo para o revestimento e acabamento das bordas planas do MDP, confeccionada em fita de PVC na cor e padrão do revestimento, com resistência a impactos e termicamente estável. Fixada ao substrato pelo processo de colagem com adesivo hotmelt. Com 2mm de espessura para o tampo e 1mm para as demais partes.Sistema de fixação por meio de tambor de giro confeccionado em ZAMAK com Ø15mm, parafuso de montagem rápida M6, do mesmo material, e tampas plásticas de acabamento confeccionadas em polietileno Ø18mm. Pinos plásticos para apoio e sustentação das prateleiras com Ø6mm confeccionados em polipropileno com encaixe resistente e respectivas furações nas laterais para regulagem de altura. Dobradiças confeccionadas em ZAMAK com abertura em ângulo de 270°, proteção para remoção involuntária e ajuste de altura (+2mm/-2mm). Sistema de chaveamento do tipo Cremona, com fechadura posicionada no puxador e duas hastes verticais de travamento. Puxadores do tipo perfil, com secção transversal medindo 18x35mm, situados no topo superior no mesmo plano das frentes das portas de forma que não fiquem salientes. Sem arestas vivas, garantindo maior segurança ao usuário. Confeccionados em alumínio extrudado com acabamento acetinado, fixados por meio de encaixe com sistema isento de sulcos ou cola de forma que nenhum parafuso permaneça aparente após a montagem do conjunto mesmo se observado pela parte interna do móvel. Com tampas laterais planas de fechamento, confeccionadas em ZAMAK no mesmo padrão de acabamento, fixadas nos topos do perfil por meio de encaixe resistente. Base de sustentação confeccionada em tubo de aço AISI 1020 com secção quadrada de 20x20mm e 1,2mm de espessura. Sapatas niveladoras com base confeccionada em polipropileno injetado, medindo aproximadamente 30mm de diâmetro, fixada a estrutura por meio de barra roscada de 5/16" x 1", perfazendo uma altura de 15mm do piso após sua instalação. Tratamento superficial: Deve conferir aos componentes uma resistência mínima à corrosão de 240 horas em ensaios de Salt spray (Névoa Salina) e espessura mínima final da pintura é de 30 micrômetros. Acabamento das estruturas de aço em pintura eletrostática a pó com resina a base de epóxi e poliéster. O móvel deste item deverá possuir certificado de conformidade com a norma ABNT NBR 13961:2010, devendo ser apresentado junto com a proposta, emitido por órgão certificador de produtos acreditado pelo INMETRO. Tolerâncias dimensionais serão aceitas variações de até 5% para mais e para menos. As espessuras de materiais especificados são as mínimas aceitáveis, podendo ser considerados também produtos que possuam estruturas mais encorpadas confeccionadas com materiais de espessuras maiores.</p> <p>FABRICANTE: CEQUIPEL MARCA: CEQUIPEL MODELO: AAU002</p>	UN	1	R\$ 1.197,00	R\$ 1.197,00



ITEM	INDUSTRIA E COMERCIO DE MOVEIS LTDA. ESPECIFICAÇÃO MARCA MODELO	UN	QTD	PREÇO EM R\$	
				VALOR UNITÁRIO	VALOR TOTAL
15	<p>BALCÃO 02 PORTAS, 01 PRATELEIRA INTERNA E 05 GAVETAS. Dimensões: 1300 x 475 x 740mm mm. Cor a escolher. Características: Corpo confeccionado em chapa de MDP contínuo, revestido com filme melamínico texturizado de baixa pressão nas duas faces, com 25mm de espessura para o tampo e 18mm para o fundo vertical e demais partes. Fita de bordo para o revestimento e acabamento das bordas planas do MDP, confeccionada em fita de PVC na cor e padrão do revestimento, com resistência a impactos e termicamente estável. Fixada ao substrato pelo processo de colagem com adesivo hotmelt. Com 2mm de espessura para o tampo e 1mm para as demais partes. Sistema de fixação por meio de tambor de giro confeccionado em ZAMAK com Ø15mm, parafuso de montagem rápida M6, do mesmo material, e tampas plásticas de acabamento confeccionadas em polietileno Ø18mm. Pinos plásticos para apoio e sustentação das prateleiras com Ø6mm confeccionados em polipropileno com encaixe resistente e respectivas furações nas laterais para regulagem de altura. Corrediças fabricadas em chapa de aço estampada com pintura epóxi na cor preta, com 400 mm de comprimento e roldanas de nylon. Fixadas no corpo por meio de parafusos auto atarraxantes. Fundo das gavetas confeccionado em chapa dura com 3mm de espessura. Dobradiças confeccionadas em ZAMAK com abertura em ângulo de 270°, proteção para remoção involuntária e ajuste de altura (+2mm/-2mm). Sistema de chaveamento com aplicação frontal/lateral. Composto por cilindro com corpo de Ø17x23mm, com abas para fixação e acabamento cromado e chave com capa plástica escamoteável dupla face, com rotação de 180°. Puxadores do tipo perfil, com secção transversal medindo 18x35mm, situados no topo superior no mesmo plano das frentes das gavetas/portas de forma que não fiquem salientes. Sem arestas vivas, garantindo maior segurança ao usuário. Confeccionados em alumínio extrudado com acabamento acetinado, fixados por meio de encaixe com sistema isento de sulcos ou cola de forma que nenhum parafuso permaneça aparente após a montagem do conjunto mesmo se observado pela parte interna do móvel. Com tampas laterais planas de fechamento, confeccionadas em ZAMAK no mesmo padrão de acabamento, fixadas nos topos do perfil por meio de encaixe resistente. Base de sustentação confeccionada em tubo de aço AISI 1020 com secção quadrada de 20x20mm e 1,2mm de espessura. Sapatas niveladoras com base confeccionada em polipropileno injetado, medindo aproximadamente 30mm de diâmetro, fixada a estrutura por meio de barra roscada de 5/16" x 1", perfazendo uma altura de 15mm do piso após sua instalação. Acabamento das estruturas de aço em pintura eletrostática a pó com resina a base de epóxi e poliéster. O móvel deste item deverá possuir certificado de conformidade com a norma ABNT NBR 13961:2010, devendo ser apresentado junto com a proposta, emitido por órgão certificador de produtos acreditado pelo INMETRO. Tolerâncias dimensionais serão aceitas variações de até 5% para mais e para menos. As espessuras de materiais especificados são as mínimas aceitáveis, podendo ser considerados também produtos que possuam estruturas mais encorpadas confeccionadas com materiais de espessuras maiores.</p> <p>FABRICANTE: CEQUIPEL MARCA: CEQUIPEL MODELO: BIU004</p>	UN	2	R\$ 748,00	R\$ 1.496,00



INDÚSTRIA E COMÉRCIO DE MÓVEIS LTDA.

ITEM	ESPECIFICAÇÃO MARCA MODELO	UN	QTD	PREÇO EM R\$	
				VALOR UNITÁRIO	VALOR TOTAL
19	CADEIRA FIXA COR MARRON 1. Estrutura: Componentes metálicos ligados entre si pelo processo de solda M.I.G. 2. Assento e Encosto Confeccionados em madeira compensada multilaminada de 12mm, moldados anatomicamente, encosto c/ curvatura lombar . Assento com borda frontal arredondada. Assento e encosto estofados em espuma de poliuretano injetada com densidade controlada a 45 kg/cm3 e espessura de 40mm no mínimo. Revestimento em resina vinílica plastificada com malha composta de 67% poliéster e 33% algodão com gramatura de 480 g/m2, cor marron. Acabamento nas bordas com perfil de PVC do tipo Francis na espessura de 15mm. Ligação do assento e encosto através de estrutura metálica tubular oblonga de 16x40mm e parede 1,90mm recoberta por sanfona em poliestireno. 3. Bases Estrutura 04 pés, cor preto, tubo industrial 7/8" com parede de 1,20mm, assim como as duas travessas sob o assento. 4. Pintura da Estrutura: Tratamento por banhos desengraxantes, antioxidantes, passivadores e fosfatizantes; pintura pelo sistema eletrostático em tinta epóxi – pó na cor preta com polimerização em estufa na temperatura de no mínimo 180°C. 5. Regulagens e Articulações Encosto com movimento flexível (pingente), para melhor adaptação aos movimentos do usuário. Cadeira deverá possuir certificado de conformidade com a norma ABNT NBR 13962, devendo ser apresentado junto com a proposta. Dimensões: Encosto: 410mm (L) x 310mm (A) Assento: 450mm (L) x 440mm (P) Altura chão – topo do encosto: 800mm , Altura chão – assento: 400mm. FABRICANTE: CEQUIPEL MARCA: CEQUIPEL MODELO: 102	UN	2	R\$ 189,90	R\$ 379,80



INDÚSTRIA E COMÉRCIO DE MÓVEIS LTDA.

ITEM	ESPECIFICAÇÃO MARCA MODELO	UN	QTD	PREÇO EM R\$	
				VALOR UNITÁRIO	VALOR TOTAL
20	<p>CADEIRA GIRATÓRIA PARA DIGITADOR, COR PRETA Características: 1. Componentes metálicos ligados entre si pelo processo de solda M.I.G. 2. Assento e Encosto. Confeccionados em madeira compensada multilaminada de 15mm, moldados anatomicamente. Estofada com espuma de poliuretano injetado com densidade controlada a 45 kg/cm³ e espessura de 45mm. Suporte do encosto em tubos oblongos de 16x40mm e 25x50mm encaixados por bucha de polipropileno. Estofado fixado à estrutura através de 4 parafusos sextavados e porcas-garras cravadas na madeira. 3. Braços: Braços reguláveis em formato "T" com, no mínimo 6 (seis) posições acionada por botão, com base em aço e carenagem em polipropileno injetado. Apóia-braços em poliuretano injetado, com a parte frontal curvada para melhor acomodação do braço do usuário. Os braços deverão ser fixados ao assento através de parafusos sextavados e porcas garras cravadas na madeira. 4. Bases Giratórias: Base giratória de cinco patas de aço com raio de 330mm e capa protetora em polipropileno injetado. Sistema de regulagem de altura pneumático com pistão a gás de curso não inferior à 120mm. Rodízios duplos de 50mm de diâmetro com banda de rodagem em PU, indicado para piso duro. Haste telescópica de 3 estágios em polipropileno. 5. Pintura da Estrutura: Tratamento por banhos desengraxantes, antioxidantes, passivadores e fosfatizantes; pintura pelo sistema eletrostático em tinta epóxi – pó na cor preta com polimerização em estufa na temperatura de no mínimo 180°C. 6. Regulagens e Articulações: Encosto com movimento flexível (pingente), para melhor adaptação aos movimentos do usuário, dotado ainda de regulagem de altura do encosto através de manipulo. Regulagem de inclinação do encosto e assento (back-system) de forma sincronizada 2:1, através de alavanca independente localizada sob o assento, permitindo o ajuste e travamento em qualquer posição pelo sistema de fricção. 7. Revestimento: Revestimento do assento e encosto em tecido 100% poliéster na cor azul com acabamento das bordas em perfil de PVC tipo macho-fêmea. Contra encosto injetado na cor preta, fundo do assento com acabamento em TNT na cor preta. A Cadeira deverá atender a Norma ABNT NBR 13962, devendo ser apresentado junto com a proposta o certificado de conformidade emitido por laboratório reconhecido pelo INMETRO. 8. Dimensões: Encosto: 420mm (L) x 360mm (A) Assento: 460mm (L) x 450mm (P) Profundidade, Total: 610mm, Largura Total: 630mm, Altura Assento/Piso: 400mm a 520mm, Largura braço (apoio): 70mm.</p> <p>FABRICANTE: CEQUIPEL MARCA: CEQUIPEL MODELO: 104</p>	UN	1	R\$ 337,00	R\$ 337,00

[Handwritten signature and initials]



INDÚSTRIA E COMÉRCIO DE MÓVEIS LTDA.

ITEM	ESPECIFICAÇÃO MARCA MODELO	UN	QTD	PREÇO EM R\$	
				VALOR UNITÁRIO	VALOR TOTAL
21	LONGARINA PARA RECEPÇÃO Com 3 lugares, estrutura em tubo de aço redondo industrial no mínimo de 7/8, com ponteiros em polipropileno injetado, pintado em epoxi, com soldagem em todas as junções pelo processo mig, metal tratado contra ferrugem, assento e encosto anatômico, no mínimo com 15mm de espessura, recoberta com espuma injetada de no mínimo 35mm, recoberto com tecido (polipropileno/poliéster), na cor a escolher, e acabamento em perfil de pvc da mesma cor, assento de no mínimo de 410 x 400mm, e encosto de no mínimo 330 x 300mm, fixados à estrutura com parafusos porta garras FABRICANTE: CEQUIPEL MARCA: CEQUIPEL MODELO: 33	UN	1	R\$ 465,00	R\$ 465,00
VALOR TOTAL DA PROPOSTA: R\$ 119.432,65					
VALOR TOTAL DA PROPOSTA POR EXTENSO: CENTO E DEZENOVE MIL QUATROCENTOS E TRINTA E DOIS REAIS E SESSENTA E CINCO CENTAVOS					



INDÚSTRIA E COMÉRCIO DE MÓVEIS LTDA.

CONDIÇÕES DE FORNECIMENTO

- ✓ **Validade da proposta:** 60 (sessenta) dias, conforme o referido edital.
- ✓ **Prazo de entrega:** 20(vinte) dias, conforme referido edital.
- ✓ **Locais de Entrega:** nas dependências do Centro de Educação Infantil Nossa Senhora Aparecida e na Escola Isolada Vila Nova do Timbó conforme referido edital.
- ✓ **Condições de pagamento:** 30 (trinta) dias conforme referido edital.
- ✓ **Prazo de Garantia:** 12 (doze) meses conforme o referido edital.
- ✓ **Vigência do Registro:** 12(doze) meses conforme o referido edital.
- ✓ **Declaramos que a empresa ERGO - MOBILI INDUSTRIA E COMÉRCIO DE MÓVEIS LTDA CNPJ. N.º:97.466593/0001-18, não se enquadra na condição de microempresa ou empresa de pequeno porte, nos termos do Art. 3º da LC 123/2006 e não está inserida nas excludentes hipóteses do § 4º daquele Artigo.**
- ✓ **Declaramos também que o preço proposto, (valor total da nota) abrange todos os custos com materiais e serviços necessários à entrega do objeto em perfeitas condições de uso, eventual substituição de unidades defeituosas, bem como todos os impostos, inclusive o ICMS, encargos trabalhistas, previdenciários, fiscais, comerciais, taxas, fretes, seguros e quaisquer outros que incidam ou venham a incidir sobre o objeto licitado.**
- ✓ **Declaramos que no valor cotado deverão estar inclusos os custos relativos ao transporte, montagem e instalação das cadeiras no ambiente/auditório a que se destinam.**
- ✓ **Declaramos que o(s) objeto(s) ofertados atendem todas as especificações descritas no Edital**
- ✓ **Declaramos que conhecemos e aceitamos todas as condições do presente edital.**



INDÚSTRIA E COMÉRCIO DE MÓVEIS LTDA.

DADOS DA EMPRESA LICITANTE:

ERGO - MOBILI INDÚSTRIA E COMÉRCIO DE MÓVEIS LTDA

CNPJ. N.º: 97.466593/0001-18

Endereço: Rua Júlio Teodoro Martins, 3944 Bairro: Rio Caveiras

Biguaçu - SC

CEP: 88.160-000

Telefone: (48) 3243 3403

Fac-símile : (48) 3243 3403

E-mail: ergo.mobili@bol.com.br

Contato: Fábio Luiz Egert- Representante Comercial

Telefone: (48) 3243-3403 Fac-símile: (48) 3243-3403

DADOS BANCÁRIOS DA LICITANTE

Banco do Brasil

Agencia: 3406-1

Conta Corrente: 5893-9

Biguaçu - SC, 19 de maio de 2015.

ERGO - MOBILI INDÚSTRIA E COMÉRCIO DE MÓVEIS LTDA

Fábio Luiz Egert

ID: 2.906.001

CPF: 018.013.699-25

R. João Pessoa, 39 - Centro - 88.100-110 - Biguaçu/SC - Fone: (48) 3243-3195 - Fone/Fax: (48) 3243-4608 - Tabelião: Elza Fernandes de Almeida e Faria
RECONHECIMENTO 318813 16:16:19
 Reconheço a(s) assinatura(s) por **AUTÊNTICA** de:
 (1) **CLODORICO NIEDZWIECKI**
 Biguaçu, 15 de maio de 2015 - Em test. da verdade. **Joseete Alcântara de Faria**
 Tabeliã Substituta
Roberto Carlos Gartner
 Tabelião Substituto
 Fone: (48) 3243-3195 Fax: (48) 3243-4608
 Rua: João Pessoa Nº 39 - Biguaçu/SC

ESTADO DE SANTA CATARINA
 PREFEITURA MUNICIPAL DE IRINEÓPOLIS
 PROCESSO LICITATÓRIO Nº 21/2015
 PREGÃO PRESENCIAL 12/2015
 ABERTURA 19/05/2015 ÀS 09H00MIN



CERTIFICADO DE GARANTIA

Em atendimento a cláusula 05, item “n” do Edital Pregão Presencial 12/2015, a empresa **CEQUIPEL INDÚSTRIA DE MÓVEIS E COMÉRCIO DE EQUIPAMENTOS GERAIS LTDA**, CNPJ sob o nº 00.325.400/0001-77, sediada na Avenida Rui Barbosa, 2980 bairro Guatupê, cidade de São José dos Pinhais, estado do Paraná, confirma o compromisso de fornecer os produtos dentro das especificações do Edital com GARANTIA de 12 (doze) meses contra defeitos de fabricação dos seguintes itens: 05,06,07,08,10,14, 15, 16,17, 18, 26, 31 e 32, constante no Anexo I do Referido. Informamos também que autorizamos a **ERGO - MOBILI INDÚSTRIA E COMÉRCIO DE MÓVEIS LTDA**, inscrita no CNPJ sob o nº 97.466.593/0001-18 sediada na Rua Júlio Teodoro Martins, 3944 Bairro: Rio Caveiras Biguaçu – SC, fone (0xx48) 3243 -3403, a cotar e a fornecer os produtos de fabricação da CEQUIPEL compatíveis com os itens licitados e mencionados, sendo esta empresa também responsável pelos serviços de assistência técnica no Estado de Santa Catarina, tendo como responsável pelo atendimento o Sr. Fábio Luiz Egert.

São José dos Pinhais, 15 de Maio de 2015

15 de maio 2015



Claudio Niedzwiecki

CLODORICO NIEDZWIECKI

CPF 534.300.779-15

RG Nº.1.371.882

CEQUIPEL INDÚSTRIA DE MÓVEIS E COMÉRCIO DE EQUIPAMENTOS GERAIS LTDA
 WWW.CEQUIPEL.COM.BR

Porto Alegre - RS
 FONE: 51 3344-5554
 AV. DO FORTE, 547 - LUIZA DI CRISTO REDENTOR
 CEP: 91050-000
 IE: 0960708472 | CNPJ: 00.325400/0004-68

Florianópolis - SC
 FONE: 48 3243-3744
 BR. 101 - KM 197-2000
 CEP: 88160-000 - BIGUAÇU

Curitiba - PR
 FONE: 41 3323-7995
 RUA CEL. DULCIDO, 588 - BATEL
 CEP: 80420-170
 IE: 9027918658 | CNPJ: 00.325400/0004-68

São Paulo - SP
 FONE: 11 5575-8200
 RUA DR. DIOGO DE FARIA, 123 - VILA CLEMENTINO
 CEP: 04037-000
 IE: 1107958211 | CNPJ: 00.325400/0004-68

Brasília - DF
 FONE: 61 3328-2578
 RUA SHEN EL DO 102 - BLOCO A, N.50 - SL. 102
 ASA NORTE - CEP: 70722-510

Vitória - ES
 FONE: 27 3222-0355
 AV. VITÓRIA 3225, HORMA
 CEP: 29041-405

Rio de Janeiro - RJ
 FONE: 21 2430-7857
 AV. DAS AMÉRICAS, 2903 - 9L 102
 BARRA DA TIJUCA
 CEP: 22639-002
 IE: 76558144
 CNPJ: 00.325400/0004-68

Aracaju - SE
 FONE: 79 3259-2928
 AV. AUGUSTO FRANCO, 2980 - L1 12 - PONTO NOVO
 SHOPPING CASA DESIGN - CEP: 49047-040
 IE: 27101822 | CNPJ: 00.325400/0007-62

Salvador - BA
 FONE: 71 3244-3318
 AV. OCTAVIO MANGABEIRA, 929
 PITUBA
 CEP: 41830-050

Unidade Industrial 1
 São José dos Pinhais - PR
 FONE: 41 3888-2526
 AV. RUI BARBOSA, 2980 - GUATUPÊ - CEP: 83555-320
 IE: 1050720078 | CNPJ: 00.325400/0003-77

Unidade Industrial 2
 Biguaçu - SC
 FONE: 48 3243-3495
 BR. 101 - KM 197-2000
 CEP: 88160-000
 IE: 25308468
 CNPJ: 00.325400/0002-18

Unidade Industrial 3
 N. S. do Socorro - SE
 FONE: 79 3254-9503
 AV. DR. ESTRELA R. 1100 - CD 2 - ITA 3 B, 9, 10 E 11
 DISTRITO INDUSTRIAL DO SOCORRO - CEP: 49047-040
 IE: 27101822 | CNPJ: 00.325400/0007-62

Handwritten scribbles and marks in blue ink at the top left of the page.

TABELIONATO DE NOTAS E PROTESTO BIGUACU
R. João Pessoa, 39 - Centro - 89160-110 - Biguaçu/SC - Fone: (48) 3243-3195 - Fax: (48) 3243-4608 - Tabella, Eiza Fernandes de Alcântara e Fara Tabella Substituta
F. (48) 3243-3195 Fax (48) 3243-4608
Roberto Carlos Gartner Tabella Substituta
Roberto Carlos Gartner Tabella Substituta
Josele Alcântara de Fara Tabella Substituta
Eiza Fernandes de Alcântara e Fara Tabella

Autentico a presente fotocopia por ser reprodução fiel do original que me foi apresentado. 16:54:28

Biguaçu, 05 de maio de 2016

Em test. da verdade.

Handwritten signature

Emolumentos: R\$ 2,75 + selo: R\$ 1,55 -- Total: R\$4,30
Emolumentos: R\$ 2,75 + selo: R\$ 1,55 -- Total: R\$4,30
Selo Digital de Fiscalizado - Selo normal DWJ87021-68VQ
Contra os dados do ato em: selo@sc.jus.br

LUCIMAR JOAQUIM PERES - Escritor Nota Notarial

TABELIONATO DE NOTAS E PROTESTO BIGUACU
R. João Pessoa, 39 - Centro - 89160-110 - Biguaçu/SC - Fone: (48) 3243-3195 - Fax: (48) 3243-4608 - Tabella, Eiza Fernandes de Alcântara e Fara Tabella Substituta
F. (48) 3243-3195 Fax (48) 3243-4608
Roberto Carlos Gartner Tabella Substituta
Roberto Carlos Gartner Tabella Substituta
Josele Alcântara de Fara Tabella Substituta
Eiza Fernandes de Alcântara e Fara Tabella

VALIDA EM TODO O TERRITÓRIO NACIONAL

DATA DE EXPEDIÇÃO 29/NOV/2006

1371.882

NATURALIDADE IRINEÓPOLIS SC

DOC. ORIGEM CERT. CAS. 2413 LV B - 5 AUX FL 16

CART. 2º SUBDISTRITO - FLORIANÓPOLIS SC

CPF 534.300.779-15

FLORIANÓPOLIS - SC

ASSINATURA DO DIRETOR

Gerente Administrativo



Handwritten signature: Rodrigo Tasso

REPÚBLICA FEDERATIVA DO BRASIL

ESTADO DE SANTA CATARINA

CARTÃO DE IDENTIDADE

Handwritten signature: Roberto Carlos Gartner

Prefeitura Municipal de Itacambú - SC
R.S. nº 468
Handwritten signature

EM BRANCO



CONJUNTO REFEITÓRIO COMPOSTO DE 01 MESA E 02 BANCOS EMPILHÁVEIS

Modelo: MREF/02/PST-BREF02/PST

ESPECIFICAÇÃO TÉCNICA

MESA:

Tampo: MDF com 25 mm de espessura.

Revestimento do Tampo: Revestido na face superior com laminado fenólico de alta pressão (Fórmica) com espessura de 0,8mm na cor ovo brilhante resistência superficial a perda de brilho e riscos após atrito com esponja de aço.

Acabamento do tampo: Bordos longitudinais em post-fórmig 180°, e bordos transversais em filete plástico na cor e tonalidade do laminado com espessura de 2mm.

Estrutura da Mesa: Corpo monobloco 1010/1020 em tubo de aço 20x40mm, empilhável.

Medidas: Mesa 2000x700x660mm

Bancos: Em MDF com 25 mm de espessura.

Revestimento dos Bancos Revestido na face superior com laminado fenólico de alta pressão (Fórmica) com espessura de 0,8mm na cor ovo brilhante resistência superficial a perda de brilho e riscos após atrito com esponja de aço.

Estrutura dos Bancos: Confeccionada com o corpo totalmente monobloco em aço 1010/1020, soldada entre si com solda MIG, em tubo de aço 20x40 nas longarinas dos bancos, empilhável.

Solda: Componentes das estruturas metálicas deverão ser unidos entre si através de solda tipo Mig.

Tratamento: Através de banho desengraxante à quente por meio de imersão a 120°C e tratamento antiferruginoso de proteção fosfatizante.

Pintura: Tinta epóxi-pó híbrida, polimerizada em estufa a 180°C na cor preta.

Acabamento da estrutura metálica: Fechamento da estrutura (topos e sapatas) por ponteiros em polipropileno (100%) injetado, na cor e tonalidade da estrutura, afixado na estrutura através de encaixe.

Medidas: Banco 1860x300x380mm.

CEQUIPEL INDÚSTRIA DE MÓVEIS E COMÉRCIO DE EQUIPAMENTOS GERAIS LTDA
WWW.CEQUIPEL.COM.BR

Porto Alegre - RS
FONE: 51 3344-5554
AV. DO FORTE, 547 - LQ3A DO CRISTO REDENTOR
CEP: 91350-000
E: 0560708@r2 | CNPJ: 00.325400/0004-68

Florianópolis - SC
FONE: 48 3243-3744
BR 101 - KM 197, 2000
CEP: 88060-000 - BIGUAÇU

Curitiba - PR
FONE: 41 3323-7995
RUA DEL. DULCIDO, 588 - BATEL
CEP: 80420-170
E: 9027986@r2 | CNPJ: 00.325400/0004-10

São Paulo - SP
FONE: 11 5575-8293
RUA DR. DIOGO DE FARIAS, 123 - VIA CLEMENTINO
CEP: 04037-000
E: 117079983@r2 | CNPJ: 00.325400/0006-43

Brasília - DF
FONE: 61 3328-2578
RUA SHON CL. DO. 102 - BLOCO A, N. 50 - SL. 102
ASA NORTE - CEP: 70720-510

Vitória - ES
FONE: 27 3222-0355
AV. VITÓRIA 1225, FARMACIA
CEP: 29041-405

Rio de Janeiro - RJ
FONE: 21 2450-7857
AV. DAS AMÉRICAS, 2901 - SL. 102
BARRA DA TIJUCA
CEP: 22631-002
E: 79559@r4
CNPJ: 10.444.761/0001-70

Aracaju - SE
FONE: 79 3254-2926
AV. ALAUSTO FRANCO, 2980 - LI. 12 - PONTO NOVO
SHOPPING CASA DESIGN - CEP: 49047-040
E: 27101822 | CNPJ: 00.325400/0007-62

Salvador - BA
FONE: 71 3344-3318
AV. OCTAVIANO MANGABEIRA, 929
PITUBA
CEP: 41830-050

Unidade Industrial 1
São José dos Pinhais - PR
FONE: 41 3888-2626
AV. RUI BARBOSA, 2580 - SJAATUPE - CEP: 83055-320
E: 105072007@r2 | CNPJ: 00.325400/0001-77

Unidade Industrial 2
Bragança - SC
FONE: 48 3243-3495
BR 101 - KM 197, 2000
CEP: 88060-000
E: 2528446@r2
CNPJ: 07.450583/0001-18

Unidade Industrial 3
N. S. do Socorro - SE
FONE: 79 3254-1563
AV. EXO ESTRUTURAL, 8, 12011 - DD 2, 175 3, 0, 3, 10 E 11
DISTRITO INDUSTRIAL DO SOCORRO - CEP: 49047-040
E: 27101822 | CNPJ: 00.325400/0007-62

ESTADO DE SANTA CATARINA
PREFEITURA MUNICIPAL DE IRINEÓPOLIS
PREGÃO PRESENCIAL 012/2015

ITEM 32 – CONJUNTO DE REFEITÓRIO ESCOLAR EMPILHÁVEL, COMPOSTO DE 01 MESA E 02 BANCOS

TABELIONATO BIGUAÇU

15/05/2015

Clodorico Niedzwiecki

CLODORICO NIEDZWIECKI
CPF 534.300.779-15
RG Nº.1.371.882

TABELIONATO DE NOTAS E PROTESTO BIGUAÇU
R. João Pessoa, 39 - Centro - 88160-410 - Biguaçu/SC - Fone: (48) 3243-3195 - Fone/Fax: (48) 3243-4608 - Tabelião: Elza Fernandes de Alcântara e Faria

RECONHECIMENTO 318813 16:16:21
Reconheço a(s) assinatura(s) por AUTÊNTICA de:
(1) CLODORICO NIEDZWIECKI
Biguaçu, 13 de maio de 2015 - Em test. de verdade.

Ricardo Lucas Garcia

RICARDO LUCAS GARCIA Escrevente Tabelião
Emolumentos: R\$ 2,55 + selo: R\$ 1,55 - Total: R\$4,10
Selo Digital de Fiscalização - Selo normal DWT49005-1111
Confira os dados do ato em: selo.tjsc.jus.br

TABELIONATO DE NOTAS E PROTESTO BIGUAÇU
Elza Fernandes de Alcântara e Faria
Tabeliã

Josete Alcântara de Faria
Tabeliã Substituta
Roberto Carlos Gartner
Tabelião Substituto

F: (48) 3243-3195 Fax: (48) 3243-4608
Rua: João Pessoa, Nº 39 - Biguaçu/SC

CEQUIPEL INDÚSTRIA DE MÓVEIS E COMÉRCIO DE EQUIPAMENTOS GERAIS LTDA
WWW.CEQUIPEL.COM.BR

Porto Alegre - RS
FONE: 51 3344 5554
AV. DO FORTIL, 547 - LUIZA DI CRISTO REDENTOR
CEP: 91060 000
E: 0562768472 | CNPJ: 00.325400/0001-00

Florianópolis - SC
FONE: 48 3243 3744
BR 101 - KM 197 2000
CEP: 88160-000 - BIGUAÇU

Curitiba - PR
FONE: 41 3323 7195
RUA CEL. DULCÍDIO, 508 - BATTEL
CEP: 80420 170
E: 9027916658 | CNPJ: 00.325400/0004-10

São Paulo - SP
FONE: 11 5575 8293
RUA DR. DIOGO DE FARIA, 123 - VILA CLEMENTINO
CEP: 04037-000
E: 11707996378 | CNPJ: 00.325400/0009-43

Brasília - DF
FONE: 61 3388 2578
RUA SAOIN CL DO 102 - BLOCO A, N.50 - SL. 112
ASA NORTE - CEP: 70722-510

Vitória - ES
FONE: 27 3322 0355
AV. VITORIA/025, ROMAIO
CEP: 29061-405

Rio de Janeiro - RJ
FONE: 21 2450 7857
AV. DAS AMÉRICAS, 2502 - 5A. 12
BARRA DA TIJUCA
CEP: 22629 002
E: 78552944
CNPJ: 03.44761/0007-70

Aracaju - SE
FONE: 79 3259 2926
AV. AUGUSTO FRANCO, 2980 - L1 12 PUNTO NOVO
SHOPPING CASA DESIGN - CEP: 49047-040
E: 27107802 | CNPJ: 00.325400/0007-62

Salvador - BA
FONE: 71 3344 2318
AV. OCTAVIO MANGABEIRA, 929
PITUBÁ
CEP: 41650 050

Unidade Industrial 1
São José dos Pinhais - PR
FONE: 41 3688 2626
AV. RUA BARBOSA, 2980 - GUATUPÉ - CEP: 83055-320
E: 1050720078 | CNPJ: 00.325400/0001-77

Unidade Industrial 2
Biguaçu - SC
FONE: 48 3243 3495
BR 101 - KM 197 2000
CEP: 88160-000
E: 252614588
CNPJ: 07.465313/0001-18

Unidade Industrial 3
N. S. do Socorro - SE
FONE: 79 3254 8503
AV. ENO FOSTRUTURAL, R. 1980 - DD 2, 015 2, 8, 9, 10 E 11
DISTRITO INDUSTRIAL DO SOCORRO - CEP: 49047-040
E: 27107802 | CNPJ: 00.325400/0007-62

item 31
OK



CONJUNTO REFEITÓRIO COMPOSTO DE 01 MESA E 02 BANCOS EMPILHÁVEIS

Modelo: MREF/01/PST-BREF01/PST

ESPECIFICAÇÃO TÉCNICA

MESA:

Tampo: MDF com 25 mm de espessura.

Revestimento do Tampo: Revestido na face superior com laminado fenólico de alta pressão (Fórmica) com espessura de 0,8mm na cor ovo brilhante resistência superficial a perda de brilho e riscos após atrito com esponja de aço.

Acabamento do tampo: Bordos longitudinais em post-fórmig 180°, e bordos transversais em filete plástico na cor e tonalidade do laminado com espessura de 2mm.

Estrutura da Mesa: Corpo monobloco 1010/1020 em tubo de aço 20x40mm, empilhável.

Medidas: Mesa 2000x700x580mm

Bancos: Em MDF com 25 mm de espessura.

Revestimento dos Bancos Revestido na face superior com laminado fenólico de alta pressão (Fórmica) com espessura de 0,8mm na cor ovo brilhante resistência superficial a perda de brilho e riscos após atrito com esponja de aço.

Estrutura dos Bancos: Confeccionada com o corpo totalmente monobloco em aço 1010/1020, soldada entre si com solda MIG, em tubo de aço 20x40 nas longarinas dos bancos, empilhável.

Solda: Componentes das estruturas metálicas deverão ser unidos entre si através de solda tipo Mig.

Tratamento: Através de banho desengraxante à quente por meio de imersão a 120°C e tratamento antiferruginoso de proteção fosfatizante.

Pintura: Tinta epóxi-pó hibrida, polimerizada em estufa a 180°C na cor preta.

Acabamento da estrutura metálica: Fechamento da estrutura (topos e sapatas) por ponteiras em polipropileno (100%) injetado, na cor e tonalidade da estrutura, afixado na estrutura através de encaixe.

CEQUIPEL INDÚSTRIA DE MÓVEIS E COMÉRCIO DE EQUIPAMENTOS GERAIS LTDA
WWW.CEQUIPEL.COM.BR

Porto Alegre : RS
FONE: 51 3344-5554
AV. DO FORTE, 547 - LUIZA DI CRISTO REDENTOR
CEP: 91060-000
E: 0950708472 | CNPJ: 00.325400/0001-69

Florianópolis : SC
FONE: 48 3243-3744
BR 101 - KM 197-2000
CEP: 88160-000 - BOLAQUÊ

Curitiba : PR
FONE: 41 3323-7195
RUA CEL. DULCÍDIO, 588 - BATEL
CEP: 80420-170
E: 9027919558 | CNPJ: 00.325400/0004-10

São Paulo : SP
FONE: 11 5575-8293
RUA DR. DOGO DE FARIAS, 123 - VILA CLEMENTINO
CEP: 04037-000
E: 11707938398 | CNPJ: 00.325400/0008-43

Brasília : DF
FONE: 61 3328-2578
RUA SHEN CL. DO 102 - BLOCO A, N.50 - SL. 12
ASA NORTE - CEP: 70728-510

Vitória : ES
FONE: 27 3222-3555
AV. VITÓRIA 2254 - ROMÃO
CEP: 29041-415

Rio de Janeiro : RJ
FONE: 21 2453-7187
AV. DAS AMÉRICAS, 2901 - SL. 12
BARRA DA TIJUCA
CEP: 22631-002
E: 7855944
CNPJ: 1044761/0001-70

Aracaju : SE
FONE: 79 3259-2926
AV. AUGUSTO FRANCO, 2980 - L1 12 - PONTO NOVO
SHOPPING CASA DESIGN - CEP: 49047-040
E: 27101822 | CNPJ: 00.325400/0007-62

Salvador : BA
FONE: 71 3244-3331
AV. OCTAVIO MANGABEIRA, 929
PILULA
CEP: 41820-050

Unidade Industrial 1
São José dos Pinhais : PR
FONE: 41 3888-9526
AV. RUA BARBOSA, 2980 - GUATUPÉ - CEP: 83055-320
E: 1050720078 | CNPJ: 00.325400/0001-77

Unidade Industrial 2
Bragança : SC
FONE: 49 3243-3495
BR 101 - KM 197-2000
CEP: 88160-000
E: 252844688
CNPJ: 97408593/0001-18

Unidade Industrial 3
N. S. do Socorro : SE
FONE: 79 3254-5553
AV. DAVI ESTRUMAL, B. 1180 - CD. 2, LOTS 3, 6, 9, 10 E 11
DISTRITO INDUSTRIAL DO SOCORRO - CEP: 48247-040
E: 27701822 | CNPJ: 00.325400/0007-62

Medidas: Banco 1860x300x320mm.

ESTADO DE SANTA CATARINA
PREFEITURA MUNICIPAL DE IRINEÓPOLIS
PREGÃO PRESENCIAL 012/2015

ITEM 31 – CONJUNTO DE REFEITÓRIO ESCOLAR EMPILHÁVEL, COMPOSTO DE 01 MESA E 02 BANCOS

15/05/2015

TABELIONATO BIGUAÇU

Clodovico Niedzwiecki

CLODORICO NIEDZWIECKI
CPF 534.300.779-15
RG N° 1.371.882

TABELIONATO DE NOTAS E PROTESTO BIGUAÇU

R. João Pessoa, 39 - Centro - 89160-110 - Biguaçu/SC - Fone: (48) 3243-3195 - Fone Fax: (48) 3243-4698 - Tabelião: Elza Fernandes de Alcântara e Faria

RECONHECIMENTO 310813 16:16:21

Reconhecimento a(s) assinatura(s) por AUTÊNTICA de:

(1) CLODORICO NIEDZWIECKI
Biguaçu, 15 de maio de 2015 - Em test. da verdade.

RICARDO LUCAS GARCIA Escritor(a) Notarial
Emolumentos: R\$ 2,55 + selo: R\$ 1,55 -- Total: R\$4,10
Selo Digital de Fiscalização - Selo Normal DWT49034-9128
Confira os dados do ato em: silo.tj.sc.br

TABELIONATO DE NOTAS E PROTESTO BIGUAÇU
Elza Fernandes de Alcântara e Faria
Tabeliã
Josete Alcântara de Faria
Tabeliã Substituta
Roberto Carlos Gartner
Tabelião Substituto
F. (48) 3243-3195 Fax (48) 3243-4698
Rua João Pessoa, N° 39 - Biguaçu/SC

CEQUIPEL INDÚSTRIA DE MÓVEIS E COMÉRCIO DE EQUIPAMENTOS GERAIS LTDA
WWW.CEQUIPEL.COM.BR

Porto Alegre - RS
FONE: 51 3344 5554
AV. DO FORTE, 547 - LQJA DO CRISTO REDENTOR
CEP: 91350-000
IE: 0560708472 | CNPJ: 00.325400/0004-69

Florianópolis - SC
FONE: 48 3243-3744
BR 101 - KM 197, 2000
CEP: 88160-000 - BIGUAÇU

Curitiba - PR
FONE: 41 3323-7295
RUA CEL. DULCÍDIO, 588 - BATEL
CEP: 80420-170
IE: 9827998658 | CNPJ: 00.325400/0004-10

São Paulo - SP
FONE: 11 5575-8293
RUA DR. DIOGO DE FARIA, 123 - VIA CLEMENTINO
CEP: 04037-000
IE: 1707998318 | CNPJ: 00.325400/0008-43

Brasília - DF
FONE: 61 3038-2578
RUA SHON CL. DO. 102 - BLOCO A, N.50 - SL. 12
ASA NORTE - CEP: 70722-510

Vitória - ES
FONE: 27 3222-3355
AV. VITÓRIA 1225, ROMA
CEP: 29041-405

Rio de Janeiro - RJ
FONE: 21 2493-7957
AV. DAS AMÉRICAS, 2901 - SL. 102
BARRA DA TIJUCA
CEP: 20231-002
IE: 78553141
CNPJ: 00.325400/0008-70

Aracaju - SE
FONE: 79 3259-2926
AV. AUGUSTO FRANCO, 2900 - L1 12 - PONTO NOVO
SHOPPING CASA DESIGN - CEP: 49047-040
IE: 27101822 | CNPJ: 00.325400/0007-62

Salvador - BA
FONE: 71 3244-3311
AV. OCTAVIANO MANGABEIRA, 929
PILULA
CEP: 41830-050

Unidade Industrial 1
São José dos Pinhais - PR
FONE: 41 3888-2626
AV. RUI BARBOSA, 2980 - GUATUPÉ - CEP: 83055-320
IE: 1050720078 | CNPJ: 00.325400/0009-77

Unidade Industrial 2
Biguaçu - SC
FONE: 48 3243-3495
BR 101 - KM 197, 2000
CEP: 88160-000
IE: 252844688
CNPJ: 00.325400/0008-18

Unidade Industrial 3
N. S. do Socorro - SE
FONE: 79 3254-1563
AV. LINDA INDUSTRIAL, 8, 1º AND. - DD 2, UZ 3, B. 9, 10 E 11
DISTRITO INDUSTRIAL DO SOCORRO - CEP: 49047-040
IE: 27101822 | CNPJ: 00.325400/0007-62

CONJUNTO DE MICROCOMPUTADOR INTEGRADO A CARTEIRA E CADEIRA PARA ALUNO

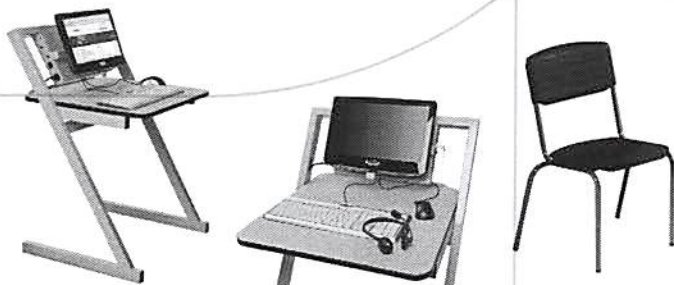

OK

Imagens ilustrativas do modelo

ESPECIFICAÇÃO TÉCNICA

M O D E L O: DESK CI CAD CJA-04

1. ESTRUTURA METÁLICAS

Componentes metálicos ligados entre si pelo processo de solda M.I.G.

2. TRATAMENTO

Tratamento por banhos desengraxantes, antioxidantes, passivadores e fosfatizantes; pintura pelo sistema eletrostático em tinta epóxi – pó na cor preta com polimerização em estufa na temperatura de no mínimo 180°C.

3. TAMPO CARTEIRA

Tampo em madeira MDF com 18mm de espessura, revestida com filme melamínico texturizado, que por efeito de prensagem a quente, funde-se à madeira aglomerada, formando com ela um corpo único e inseparável. Fixado à estrutura por meio de parafusos auto-atarrachantes; bordas laterais e frontais com acabamento em fita de PVC com 2,0mm de espessura com resistência a impactos e termicamente estável, colada ao substrato de madeira pelo processo "hot melt".

4. ESTRUTURA CARTEIRA

Estrutura metálica confeccionada em tubo de aço industrial de 30x50mm (chapa 18), em formato de "Z", fixo, contendo travessa longitudinal de suporte para acomodação do tampo, acabamentos nas extremidades com ponteira de plástico

5. DIMENSÕES DA CARTEIRA

Tampo 600X540mm, altura em relação ao solo 644mm.

CEQUIPEL INDÚSTRIA DE MÓVEIS E COMÉRCIO DE EQUIPAMENTOS GERAIS LTDA
WWW.CEQUIPEL.COM.BR

Porto Alegre - RS
FONE: 51 3344 5554
AV. DO FORTE, 547 - LQ11A (1) CRISTO REDENTOR
CEP: 91360-000
E: 02621708472 | CNPJ: 00.325400/0001-68

Florianópolis - SC
FONE: 48 3243 3744
BR 101 - KM 197, 2000
CEP: 88160-000 - BIGUAÇU

Curitiba - PR
FONE: 41 3323 7595
RUA ED. DULCÍDIO, 588 - BATEL
CEP: 80420-170
E: 9027998258 | CNPJ: 00.325400/0004-10

São Paulo - SP
FONE: 11 5575 8293
RUA URA, 00662 DE FARIA, 123 - VIA CLEMENTINO
CEP: 04037-000
E: 11707998389 | CNPJ: 00.325400/0008-43

Brasília - DF
FONE: 61 3328 2570
RUA SACHI CL. DO. 102 - BLOCO A, N.50 - SL. 102
ASA NORTE - CEP: 70722-510

Vitória - ES
FONE: 27 3222-0355
AV. VITÓRIA 1225, ROMA
CEP: 29044-405

Rio de Janeiro - RJ
FONE: 21 2493 7857
AV. DAS AMÉRICAS, 2901 - SL. 102
BARRA DA TIJUCA
CEP: 22633-000
E: 78559844
CNPJ: 00.325400/0003-70

Aracaju - SE
FONE: 79 3259 2926
AV. ALVARISTO FRANCO, 2980 - L. 12 - PONTO NOVO
SHOPPING CASA DESIGN - CEP: 49047-040
E: 27101822 | CNPJ: 00.325400/0007-62

Salvador - BA
FONE: 71 3344 3331
AV. OCEANO MANGABEIRA, 329
PITUBA
CEP: 41630 050

Unidade Industrial 1
São José dos Pinhais - PR
FONE: 41 3888 2526
AV. RUI BARBOSA, 2980 - GUATUPÉ - CEP: 83055-320
E: 1050720078 | CNPJ: 00.325400/0001-77

Unidade Industrial 2
Biquiçu - SC
FONE: 48 3243 3455
BR 101 - KM 197, 2000
CEP: 88160-000
E: 252844688
CNPJ: 97465593/0001-18

Unidade Industrial 3
N. S. do Socorro - SC
FONE: 79 3254 1563
AV. EXO ESTRUTURAL, 8, 1700 - CO. 2, 05 3, B, 8, 10 E 11
DISTRITO INDUSTRIAL DO SOCORRO - CEP: 49047-040
E: 27101822 | CNPJ: 00.325400/0007-62

6. COMPONENTES DO MICROCOMPUTADOR E TELA INTEGRADOS A CARTEIRA

Mother board com Processador com arquitetura de núcleo duplo, com, no mínimo, 1.5GHZ; Memória virtual com, no mínimo, 04GB DDRII SODIMM; Unidade de armazenamento com, no mínimo, 320GB; Adaptador gráfico de vídeo padrão ATI com resolução HDMI 1600x1200 – 1080i X 720; Interface de rede Ethernet Lan RTL8111C 10/100/1000 com wireless integrado; No mínimo, 02 portas USB externas e mais 06 portas USB internas; Interface de áudio analógica com saída para caixas acústicas e entrada para microfone; Fonte de alimentação: 12V/5; Sistema Operacional baseado em plataforma gráfica. Monitor de vídeo LCD Widescreen, com no mínimo 15”, matriz ativa, suportando resolução mínima de 1024x768 pixels

7. CARACTERÍSTICAS DA CADEIRA

Assento e encosto em polipropileno copolímero virgem e sem cargas, injetados, moldados anatomicamente, pigmentados na cor VERMELHA. Estrutura em tubo de aço carbono laminado a frio, com costura, Ø 20,7 mm, em chapa 14 (1,9 mm). Pintura dos elementos metálicos em tinta em pó híbrida Epóxi / Poliéster, eletrostática, brilhante, polimerizada em estufa, espessura mínima 40 micrometros, na cor CINZA

10. DIMENSÕES DA CADEIRA

Assento – Largura: 360 x Comprimento 400mm, Encosto – Largura: 200 x Comprimento 400 mm, altura do assento em relação ao piso/chão 380 mm,

11. EMBALAGEM

Plástico transparente, caixa de papelão e papelão ondulado.

ESTADO DE SANTA CATARINA
PREFEITURA MUNICIPAL DE IRINEÓPOLIS
PREGÃO PRESENCIAL 012/2015

ITEM 26 – CONJUNTO DE MICROCOMPUTADOR INTEGRADO A CARTEIRA ESCOLAR E CADEIRA PARA O ALUNO

TABELIONATO BIGUAÇU

15/05/2015

[Assinatura]
CLODORICO NIEDZWIECKI

CPF 534.300.779-15
RG Nº.1.371.882

TABELIONATO DE NOTAS E PROTESTO BIGUAÇU
R. João Pessoa, 39 - Centro - 88190-000 - Biguaçu/SC - Fone: (48) 3243-3195 - Fone/Fax: (48) 3243-4698 - Tabelião Elza Fernandes de Alcântara e Faria

RECONHECIMENTO 318813 16/05/2015
Reconheço a(s) assinatura(s) por AUTÊNTICA de:
(1) CLODORICO NIEDZWIECKI
Biguaçu, 15 de maio de 2015 - Em test. _____ da verdade.

RICARDO LUCAS GARCIA Escrevente Notarial
Emolumentos: R\$ 2,55 + selo: R\$ 1,55 = Total: R\$4,10
Selo Digital de Fiscalização - Selo normal DWY749823-0AA1
Confira os dados do selo em: selo.tbc.jus.br

TABELIONATO DE NOTAS E PROTESTO BIGUAÇU
Elza Fernandes de Alcântara e Faria
Tabelião
Josete Alcântara de Faria
Tabelião Substituta
Roberto Carlos Garthner
Tabelião Substituto
F (48) 3243-3195 Fax (48) 3243-4698
Rua. João Pessoa, Nº 39 - Biguaçu/SC

S E COMÉRCIO DE EQUIPAMENTOS GERAIS LTDA
W.CEQUIPEL.COM.BR

- Porto Alegre - RS
FONE: 51 3344 5554
AV DO FORTE, 547 - LUIA DI CRISTO REDENTOR
CEP 91020 000
IE: 0260708412 | CNPJ: 00.325400/0004-00
- Florianópolis - SC
FONE: 48 3243-3744
BR 101 - KM 197 2000
CEP 88160-000 - BIGUAÇU
- Curitiba - PR
FONE: 41 3323-7896
RUA CEL. DULCIDO, 588 - BATEL
CEP 80420 170
IE: 9902798658 | CNPJ: 00.325400/0004-00
- São Paulo - SP
FONE: 11 5575-8293
RUA DR. DIOGO DE FARIA, 123 - VILA CLEMENTINO
CEP 04027 000
IE: 1070799878 | CNPJ: 00.325400/0008-43
- Brasília - DF
FONE: 61 3328-2578
RUA SHERIDAN, 102 - BLOCO A, N.50 - SL. 10
ASA NORTE - CEP 70720-510
- Vitória - ES
FONE: 27 3222-1355
AV VITÓRIA 9235, FOMALD
CEP 29041-405
- Rio de Janeiro - RJ
FONE: 21 2453-7857
AV DAS AMÉRICAS, 2903 - SL 12
BARRA DA TIJUCA
CEP 22631 002
IE: 7865944 | CNPJ: 10447670/0001-70
- Aracaju - SE
FONE: 79 3243-2926
AV AUGUSTO FRANCO, 2980 - L1 12 - PONTO NOVO
SHOPPING CASA DESIGN - CEP 49047 040
IE: 27101822 | CNPJ: 00.325400/0007-62
- Salvador - BA
FONE: 71 3344-3318
AV OCTAVIANO MANGABEIRA, 929
PIJUBA
CEP 41830 050
- Unidade Industrial 1
São José dos Pinhais - PR
FONE: 41 3888 2526
AV RUA BARBOSA, 2980 - BUAJUPÉ - CEP 83255 320
IE: 1050720078 | CNPJ: 00.325400/0003-77
- Unidade Industrial 2
Biguaçu - SC
FONE: 48 3243-3495
BR 101 - KM 197 2000
CEP 88160 000
IE: 252844688 | CNPJ: 07465933/0001-82
- Unidade Industrial 3
N. 5. do Socorro - SE
FONE: 79 3254-8663
AV CID. INDUSTRIAL, 8 1700 - 00 2. 05 3. 0. 9. 10 E 11
DISTRITO INDUSTRIAL DO SOCORRO - CEP 49247 040
IE: 27101822 | CNPJ: 00.325400/0007-62

CADEIRA MONTADA SOB LONGARINA



Imagem ilustrativa

ESPECIFICAÇÃO TÉCNICA

MODELO: 103

1. Descrição

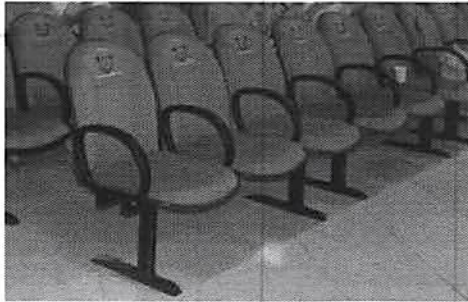
Poltrona sobre Longarina.

2. Dimensões

Assento: 49cm (largura) x 42cm (profundidade)
Encosto: 47cm (largura) x 47cm (altura)

3. Estrutura

As partes metálicas são ligadas por solda MIG. Estrutura com pés horizontal em tubo industrial oblongo 29x58 mm.

Recobertos por capa de polipropileno injetada medindo 420mm (comprimento) x 60mm (largura) x 30mm (altura).
Coluna vertical em tubo de aço industrial oblongo 40x77mm e longarina em tubo industrial 20x40mm.

4. Tratamento

Tratamento antiferruginoso, por banhos desengraxantes, antioxidantes, passivadores e fosfatizantes.

5. Pintura

Pintura pelo sistema eletrostático em tinta epóxi – pó com polimerização em estufa na temperatura de no mínimo 180°C, na cor **preta**.

Item 16 tamanho menor.

[Handwritten signature]

CEQUIPEL INDÚSTRIA DE MÓVEIS E COMÉRCIO DE EQUIPAMENTOS GERAIS LTDA
WWW.CEQUIPEL.COM.BR

Porto Alegre : RS
FONE: 51 3344-5554
AV. DO FORTE, 547 - LDBA DO CRISTO REDENTOR
CEP: 91050-000
E: 0560708472 | CNPJ: 00.325400/0004-68

Florianópolis : SC
FONE: 48 3243-3744
BR 103 - KM 19, 2000
CEP: 88160-000 - BIGUAÇU

Curitiba : PR
FONE: 41 3323-7995
RUA CEL. OLÍCIO, 588 - BATEL
CEP: 80420-170
E: 908798058 | CNPJ: 00.325400/0004-10

São Paulo : SP
FONE: 11 5575-8293
RUA DR. DOMINGOS DE FARIA, 129 - VIA CLEMENTINO
CEP: 04037-000
E: 11707990310 | CNPJ: 00.325400/0006-43

Brasília : DF
FONE: 61 3328-2578
RUA SHEN CL. DO. 102 - BLOCO A, N.50 - SL. 112
ASA NORTE - CEP: 70722-510

Vitória : ES
FONE: 27 3298-1355
AV. VITÓRIA 1225, ROMARIA
CEP: 29041-405

Rio de Janeiro : RJ
FONE: 21 2453-7857
AV. DAS AMÉRICAS, 2903 - SL. 112
BARRA DA TIJUCA
CEP: 22633-002
E: 79559144
CNPJ: 1044761/0001-70

Aracaju : SE
FONE: 79 3259-2920
AV. AUGUSTO FRANCO, 2980 - L1 12 - PONTO NOVO
SHOPPING CASA DESIGN - CEP: 49047-040
E: 27101882 | CNPJ: 00.325400/0007-62

Salvador : BA
FONE: 71 3344-3311
AV. OCTAVIANO MANGABEIRA, 129
HILUBA
CEP: 41330-050

Unidade Industrial 1
São José dos Pinhais : PR
FONE: 41 3385-5225
AV. RUI BARBOSA, 2980 - GUATUPÉ - CEP: 83055-360
E: 1050220078 | CNPJ: 00.325400/0001-77

Unidade Industrial 2
Biquiçu : SC
FONE: 48 3243-3435
BR 103 - KM 19, 2000
CEP: 88160-000
E: 252844588
CNPJ: 91746893/0001-88

Unidade Industrial 3
N. S. do Socorro : SE
FONE: 79 3254-5553
AV. EDOUARDINA, 8, 1700 - DD 2, LITS 3, B. 9, 10 E 11
DISTRITO INDUSTRIAL DO SOCORRO - CEP: 49047-040
E: 27101882 | CNPJ: 00.325400/0001-62

6. Assento e Encosto

Assento e encosto, em compensado multilaminado com espessura de 15mm, moldados anatomicamente. Encosto com curvatura tripla e apoio lombar, fixados ao assento através de duas barras de aço chato, formando um monobloco fechado, sendo ambos estofados com espuma de poliuretano injetado a com espessura mínima de 60mm e densidade 47kg/m³,

7. Fixação do Assento e Encosto a Estrutura

Estofado fixado à estrutura através de 4 parafusos sextavados e porcas garras cravadas na madeira .

8. Capa do Assento e Encosto

Capa do assento revestido em resina vinílica plastificada com malha composta de 67% poliéster e 33% algodão com gramatura de 480g/m² na cor **preta**.

Contra capa do encosto em PSAI, moldada através do sistema de vacuum-forming, com textura de acabamento do tipo "casca de laranja".

9. Revestimento

Revestimento em tecido 100% poliéster com gramatura mínima de 360g/ml. Sendo costurado em varias peças formando linhas verticais e laterais, encosto em forma de gomo realçando o apoio lombar, originando desenhos no assento e encosto em forma de "H".

10. Braços

Braços totalmente injetados em poliuretano (integral skin) com alma de aço de formato oval.

11. Acabamento

Acabamento nas bordas do assento e encosto em perfil de PVC semirrígido, do tipo macho/fêmea (com largura de 15,5mm).

12. Embalagem

Estrutura envolta em plástico transparente, assento e encosto envolta em papelão ondulado.

ESTADO DE SANTA CATARINA
PREFEITURA MUNICIPAL DE IRINEÓPOLIS
PREGÃO PRESENCIAL 012/2015
ITEM 16 – CADEIRAS MONTADAS SOB LONGARINAS

TABELIONATO BIGUAÇU

15/05/2015

Clodovis N. Nieczwiecki

CLODORICO NIEDZWIECKI
CPF 534.300.779-15
RG Nº.1.371.882

TABELIONATO DE NOTAS E PROTESTO BIGUAÇU

R. João Pessoa, 33 - Centro - 88.900-110 - Biguaçu/SC - Fone: (48) 3383-1195 - Fone Fax: (48) 3343-4608 - Tabelião: Elza Fernandes de Alcântara e Faria

RECONHECIMENTO 318813 16:16:20

Reconheço a(s) assinatura(s) por AUTÊNTICA de:

(1) CLODORICO NIEDZWIECKI
Biguaçu, 15 de maio de 2015 - Em toct. da verdade.

RICARDO LUCAS GARCIA Escrevente Notarial
Emolumentos: R\$ 2,55 + selo: R\$ 1,55 -- Total: R\$4,10
Selo Digital de Fiscalização - Selo normal DWT49F02-NNZW
Confira os dados do ato em: selo.tjcc.tj.br

TABELIONATO DE NOTAS E PROTESTO BIGUAÇU
Elza Fernandes de Alcântara e Faria
Tabelião
S E COMÉRCIO DE EQUIPAMENTOS GERAIS LTDA
W.CEQUIPEL.COM.BR
Roberto Carlos Gartner
Tabelião Substituto
F. (48) 3243-3155 Fax (48) 3243-4158
Rua: João Pessoa, 33 - Biguaçu - SC

Brasília - DF
FONE: 61 3328-2578
RUA SIMÃO CL. DO. TOP - BLOCO A, N.50 - SL. 112
ASA NORTE - CEP: 70722-510

Vitória - ES
FONE: 27 3222-1355
AV. AUTORA 1225, ROMA D
CEP: 29041-405

Unidade Industrial 2
Biguaçu - SC
FONE: 48 3243-3155
BR 101 - KM 187 2000
CEP: 88860-000
E: 252844888
CNPJ: 07.466593/000118

Unidade Industrial 3
N. S. do Socorro - SE
FONE: 79 3254-1663
AV. DAVI ESTRUPAL, 8, 1700 - CD 2, LITS 3, 8, 9, 10 E 11
DISTRITO INDUSTRIAL DO SOCORRO - CEP: 43347-040
E: 27101022 | CNPJ: 00.325400/0007-62

SOFÁ DE 2 E 03 LUGARES



Imagem ilustrativa

ESPECIFICAÇÃO TÉCNICA

1. Descrição

Sofá com 2 e 03 lugares em linhas retas. ✓

2. Dimensões

GERAIS

Profundidade total: 930 mm

Profundidade assento: 620mm

Largura do assento: 1130mm ✓

Altura total: 920 mm

Altura do assento: 460 mm ✓

Altura do encosto: 480mm

SOFÁ 02 LUGARES

Largura total: 1520mm ✓

Largura do encosto: 1130mm

SOFÁ 03 LUGARES

Largura total: 2280mm ✓

Largura do encosto: 1695mm ✓

item 18 OK

MODELO: E21/E22

[Handwritten signature]

CEQUIPEL INDÚSTRIA DE MÓVEIS E COMÉRCIO DE EQUIPAMENTOS GERAIS LTDA
WWW.CEQUIPEL.COM.BR

Porto Alegre : RS
FONE: 51 3344-5554
AV. DO FORTE, 547 - LUIZA DE CRISTO REDENTOR
CEP: 91060-000
IE: 0060708472 | CNPJ: 00.325400/0004-60

Florianópolis : SC
FONE: 48 3243-3744
BR 103 - KM 197-2000
CEP: 88160-000 - BRAGANÇA

Curitiba : PR
FONE: 41 3323-7195
RUA CEL. DULCELI, 588 - BATEL
CEP: 80420-070
IE: 9027919658 | CNPJ: 00.325400/0004-10

São Paulo : SP
FONE: 11 5575-8293
RUA DR. ODESSO DE FARIA, 221 - VIA CLEMENTINA
CEP: 04037-000
IE: 1797996398 | CNPJ: 00.325400/0008-43

Brasília : DF
FONE: 61 3398-2578
RUA SHON CL. DO TCE - BLOCO A, N.50 - SL. 12
ASA NORTE - CEP: 70720-510

Vitória : ES
FONE: 27 3222-0355
AV. VITÓRIA 1295, RCMAD
CEP: 29041-405

Rio de Janeiro : RJ
FONE: 21 2493-7187
AV. DAS AMÉRICAS, 2903 - SL. 102
BARRA DA TIJUCA
CEP: 22633-002
IE: 76559144
CNPJ: 10.447.751/0009-70

Aracaju : SE
FONE: 79 3259-2926
AV. AUGUSTO FRANCO, 2980 - L1 12 - PONTO NOVO
SHOPPING CASA DESIGN - CEP: 49047-040
IE: 2780822 | CNPJ: 00.325400/0007-62

Salvador : BA
FONE: 71 3344-3331
AV. OCTAVIANO MANGABEIRA, 929
PILULA
CEP: 41830-050

Unidade Industrial 1
São José dos Pinhais : PR
FONE: 41 3888-2626
AV. RUI BARBOSA, 2980 - GUATUPÉ - CEP: 83055-320
IE: 1050720078 | CNPJ: 00.325400/0001-77

Unidade Industrial 2
Bragança : SC
FONE: 48 3243-3495
BR 101 - KM 197-2000
CEP: 88160-000
IE: 252844608
CNPJ: 07465933/0001-18

Unidade Industrial 3
N. S. do Socorro : SE
FONE: 79 3254-5563
AV. EDNA ESTRELA, 8 - 1113 - DD 2 - ITA - R. 11 10 E 11
DISTRITO INDUSTRIAL DO SOCORRO - CEP: 49041-240
IE: 2780822 | CNPJ: 00.325400/0007-62

3. Estrutura

Estrutura corpo e braços confeccionado em madeira maciça tratada e chapas de compensado multilaminado de 15 mm de espessura.

A estrutura do assento e encosto com percintas elásticas.

4. Assento

Almofada do assento com capa removível, confeccionada por lâmina de espuma de poliuretano expandido de 100mm e densidade 28 kg/m³.

5. Laterais dos braços e fundo do Encosto

Laterais dos braços e fundo do encosto revestidos por chapa bismark de 1,5mm, todos cobertos por espuma de poliuretano expandido de 10mm e por tecido.

6. Revestimento

Revestimento em vinil com 1mm de espessura com forro de algodão na cor **preta**.

07. Pés

Pés composto por sapatas de polipropileno medindo 25mm x 40 mm.

08. Embalagem

Estrutura envolta em plástico transparente, assento e encosto envolto em papelão ondulado.

ESTADO DE SANTA CATARINA
PREFEITURA MUNICIPAL DE IRINEÓPOLIS
PREGÃO PRESENCIAL 012/2015
ITEM 18 - JOGO DE SOFÁ EM MATERIAL LAVÁVEL COM DOIS E TRÊS LUGARES

TABELIONATO BIGUAÇU

15/05/2015

Clodórico Niedzwiecki

CLODORICO NIEDZWIECKI
CPF 534.300.779-15
RG Nº.1.371.882

TABELIONATO DE NOTAS E PROTESTO BIGUAÇU

R. João Pessoa, 39 - Centro - 88160-110 - Biguaçu/SC - Fone: (48) 3243-3195 - Fone/Fax: (48) 3243-4808 - Tabelião: Elza Fernandes de Alcântara e Faria

RECONHECIMENTO 318813 16:16:20

Reconheço a(s) assinatura(s) por AUTÊNTICA de:

(1) CLODORICO NIEDZWIECKI
Biguaçu, 15 de maio de 2015 - Em test. da verdade.

RICARDO LUCAS GARCIA Escrevente Notarial
Emolumentos: R\$ 2,55 + selo: R\$ 1,55 - Total: R\$4,10
Selo Digital de Fiscalização - Selo normal: DW749851-BVAE
Confira os dados do ato em: selo.trc.jus.br

TABELIONATO DE NOTAS E PROTESTO BIGUAÇU
Elza Fernandes de Alcântara e Faria
Tabelião
Josete Alcântara de Faria
Tabelião Substituto
Roberto Carlos Gartner
Tabelião Substituto
F. (48) 3243-3195 Fax (48) 3243-4808
Rua. João Pessoa, Nº 39 - Biguaçu/SC.

CEIS e COMÉRCIO DE EQUIPAMENTOS GERAIS LTDA
WWW.CEQUIPEL.COM.BR

- | | | | | | |
|---|--|--|---|---|---|
| <input type="checkbox"/> Porto Alegre : RS
FONE: 51 3344-6554
AV. DO FORTI, 547 - LUIZA DE CRISTO REEDTOR
CEP: 91050-000
E: 00367078472 CNPJ: 00.325400/0004-68 | <input type="checkbox"/> Florianópolis : SC
FONE: 48 3243-3744
BR. 103 - KM 197-2000
CEP: 88160-000 - BIGUAÇU | <input type="checkbox"/> Curitiba : PR
FONE: 41 3323-7795
RUA. DEI. DULCIDEI, 588 - BATEL
CEP: 80420-170
E: 9027919658 CNPJ: 00.325400/0004-10 | <input type="checkbox"/> São Paulo : SP
FONE: 11 3575-8293
RUA. DR. ODESSO DE FARIA, 123 - VIA LUMENTANO
CEP: 04037-000
E: 11707698378 CNPJ: 00.325400/0008-43 | <input type="checkbox"/> Brasília : DF
FONE: 61 3328-2578
RUA. SHIM. CL. DO. 132 - BLOCO A, N.50 - SL. 12
ASA NORTE - CEP: 70722-510 | <input type="checkbox"/> Vitória : ES
FONE: 27 3222-1955
AV. VITÓRIA 1225, FOMAS
CEP: 29041-495 |
| <input type="checkbox"/> Rio de Janeiro : RJ
FONE: 21 2542-7167
AV. DAS AMÉRICAS, 2900 - SL. 102
BARRA DA TIJUCA
CEP: 22623-002
E: 7955944
CNPJ: 10.474.761/0001-70 | <input type="checkbox"/> Aracaju : SE
FONE: 79 3258-2928
AV. AUGUSTO FRANCO, 2980 - L. 12 - PONTO NOVO
SHOPPING CASA DESIGN - CEP: 49047-040
E: 27101822 CNPJ: 00.325400/0007-62 | <input type="checkbox"/> Salvador : BA
FONE: 71 3344-2371
AV. DEYVAMU MANGABEIRA, 929
ATLADA
CEP: 41630-050 | <input type="checkbox"/> Unidade Industrial 1
São José dos Pinhais : PR
FONE: 41 3888-2626
AV. RUI BARBOSA, 2980 - GALVUPC - CEP: 83055-320
E: 1050720078 CNPJ: 00.325400/0007-77 | <input type="checkbox"/> Unidade Industrial 2
Biguaçu : SC
FONE: 48 3243-3195
BR. 103 - KM 197-2000
CEP: 88160-000
E: 252844608
CNPJ: 97.466593/0001-98 | <input type="checkbox"/> Unidade Industrial 3
N. S. do Socorro : SC
FONE: 79 3254-1563
AV. ENZO ESTRUTURAL, 8, 1950 - DD 2, US 3, B. 10 E 11
DISTRITO INDUSTRIAL DO SOCORRO - CEP: 45047-040
E: 27101822 CNPJ: 00.325400/0007-62 |

CAMINHA INFANTIL PORTÁTIL COM ESTRUTURA DE METAL



Imagem ilustrativa

item 10 ok

ESPECIFICAÇÃO TÉCNICA

MODELO: GS01/ALUMÍNIO

1. Descrição
CAMINHA INFANTIL PORTÁTIL COM ESTRUTURA DE METAL

2. Dimensões

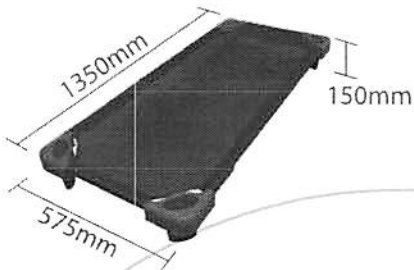

CEQUIPEL INDÚSTRIA DE MÓVEIS E COMÉRCIO DE EQUIPAMENTOS GERAIS LTDA
WWW.CEQUIPEL.COM.BR

- Porto Alegre - RS
FONE: 51 3344-5654
AV. DO FORTE, 547 - LOTAÇÃO DE CRISTO RECENTOR
CEP: 91360-000
E: 050708472 | CNPJ: 00.325400/0006-69
- Florianópolis - SC
FONE: 48 3243-3744
BR 101 - KM 197 2000
CEP: 88760-000 - BELA VISTA
- Curitiba - PR
FONE: 41 3323-7195
RUA CEL. DULCÍDIO, 588 - BATEL
CEP: 80420-170
E: 902799658 | CNPJ: 00.325400/0004-10
- São Paulo - SP
FONE: 11 5575-8293
RUA DR. DEDÉO DE FARIA, 123 - VILA CLEMENTINO
CEP: 04037-000
E: 1107993038 | CNPJ: 00.325400/0006-43
- Brasília - DF
FONE: 61 3329-2578
RUA SHEN CL. DO 102 - BLOCO A, N.50 - SL. 102
ASA NORTE - CEP: 70722-510
- Vitória - ES
FONE: 27 3222-0565
AV. VITÓRIA 1225, ROMÃO
CEP: 29041-405
- Rio de Janeiro - RJ
FONE: 21 2453-7057
AV. DAS AMÉRICAS, 2901 - SL. 102
BARRA DA TIJUCA
CEP: 22633-002
E: 79553844
CNPJ: 10.447610/0001-70
- Aracaju - SE
FONE: 79 3259-2926
AV. AUGUSTO FRANCK, 2980 - L1 12 PUNTO NOVO
SHOPPING CASA DESIGN - CEP: 49047-040
E: 27101822 | CNPJ: 00.325400/0007-62
- Salvador - BA
FONE: 71 3344-3331
AV. OCTAVIANO MANGABEIRA, 929
PILULA
CEP: 41930-050
- Unidade Industrial 1
São José dos Pinhais - PR
FONE: 41 3888-2626
AV. RUI BARBOSA, 2980 - GUATUPÉ - CEP: 83055-320
E: 1050720078 | CNPJ: 00.325400/0001-77
- Unidade Industrial 2
Biquilçu - SC
FONE: 48 3243-3455
BR 101 - KM 197 2000
CEP: 88760-000
E: 252844888
CNPJ: 97.465593/0001-18
- Unidade Industrial 3
N. S. do Socorro - SC
FONE: 79 3254-1563
AV. DIOGO ESTRUTURAL, 8 - 1º AND - DO 2 - LITS. 3, 8, 9, 10 E 11
DISTRITO INDUSTRIAL DO SOCORRO - CEP: 49047-040
E: 27101822 | CNPJ: 00.325400/0007-62

3.

Características

- Empilhável; ✓
- Confeccionado em tela PVC com trama vazada; ✓
- Selado a quente e costurado; ✓
- Estrutura em tubo de aço ou alumínio; ✓
- Pés moldados em polietileno 100% reciclável e extremidades arredondadas; ✓
- Montagem sem utilização de parafusos;
- Peças plásticas em material fosco com 3mm de espessura; ✓
- Material higiênico, resistente e lavável;
- Peso máximo recomendado até 50kg; ✓ 80 kg
- Peso aproximado do produto 2,5kg;
- Medindo 1350 x 575 x 150mm;
- Produto com certificado de conformidade com a ABNT;
- Produto com garantia de 12 meses contra defeitos de fabricação.

4.

Recomendações de Uso

- Produto adequado para ser utilizado em áreas cobertas;
- É recomendado usar para a limpeza água e sabão neutro;
- Periodicamente inspecione o produto quanto ao perfeito encaixe e fixação das peças e eventuais desgastes.

CEQUIPEL INDÚSTRIA DE MÓVEIS E COMÉRCIO DE EQUIPAMENTOS GERAIS LTDA
 WWW.CEQUIPEL.COM.BR

Porto Alegre : RS
 FONE: 51 3344-5554
 AV. DO FORTE, 547 - LDBA DE CRISTO REDENTOR
 CEP: 91060-000
 E: 91967@cequi.br | CNPJ: 00.325400/0006-68

Florianópolis : SC
 FONE: 48 3243-3744
 BR 101 - KM 192 2000
 CEP: 88160-000 - BIGUAÇU

Curitiba : PR
 FONE: 41 3329-7195
 RUA DO DULCÍDIO, 588 - BATEL
 CEP: 80420-170
 E: 90279@cequi.br | CNPJ: 00.325400/0004-10

São Paulo : SP
 FONE: 11 5575-6293
 RUA DR. DIOGO DE FARIA, 123 - VIA CLEMENTINO
 CEP: 04037-000
 E: 117079@cequi.br | CNPJ: 00.325400/0006-43

Brasília : DF
 FONE: 61 3228-2578
 RUA SHEN CL. DO. 102 - BLOCO A, N.50 - SL. 12
 ASA NORTE - CEP: 70722-510

Vitória : ES
 FONE: 27 3222-0555
 AV. VITÓRIA 1225, ROMÃO
 CEP: 28041-405

Rio de Janeiro : RJ
 FONE: 21 2193-7857
 AV. DAS AMÉRICAS, 2801 - SL. 12
 BARRA DA TIJUCA
 CEP: 22631-002
 E: 7855@cequi.br
 CNPJ: 104476/0001-70

Aracaju : SE
 FONE: 79 3253-9526
 AV. AUGUSTO FRANCO, 2980 - LT. 12 - PONTO NOVO
 SHOPPING CASA DESIGN - CEP: 49047-040
 E: 271018@cequi.br | CNPJ: 00.325400/0007-62

Salvador : BA
 FONE: 71 3344-3331
 AV. UETAMÁ MAMABEIRA, 929
 PTLBA
 CEP: 41320-050

Unidade Industrial 1
 São José dos Pinhais : PR
 FONE: 41 3289-7535
 AV. RUI BARBOSA, 2980 - GLORIÍPE - CEP: 83055-320
 E: 1050720078 | CNPJ: 00.325400/0001-77

Unidade Industrial 2
 Biguaçu : SC
 FONE: 48 3243-3435
 BR 101 - KM 192 2000
 CEP: 88160-000
 E: 252844@cequi.br
 CNPJ: 97465593/0001-18

Unidade Industrial 3
 N. 5 do Socorro : SE
 FONE: 79 3254-5663
 AV. DA ESTRUTURAL, 8. 1700 - DD 2, UTS 3, 6, 9, 10 E 11
 DISTRITO INDUSTRIAL DO SOCORRO - CEP: 49047-040
 E: 271018@cequi.br | CNPJ: 00.325400/0007-62

5.

Orientações de Montagem

- Encaixe 2 (duas) hastes longitudinais e 1 (uma) haste transversal dentro da borda costurada, conforme a Figura 1;
- Junte 2 (dois) pezinhos plásticos nas vértices opostos ao velcro interligados as hastes longitudinais c/ a transversal conforme Figura 2 e 3;
- Separadamente una os outros 2 (dois) pezinhos de plástico na estrutura transversal sobresalente conforme a Figura 4;
- Encaixe a haste transversal sobresalente já montada nas extremidades das hastes longitudinais. Por último passe o velcro por cima da cabeceira na parte inferior, fixando ambas as partes conforme a Figura 5;
- Parabéns! Sua caminha está pronta para ser utilizada. Figura 6.

* Cuidados: A montagem deverá ser feita por um adulto. Após montada, evite saltar na cama. Respeite o peso máximo recomendado: 50Kg.

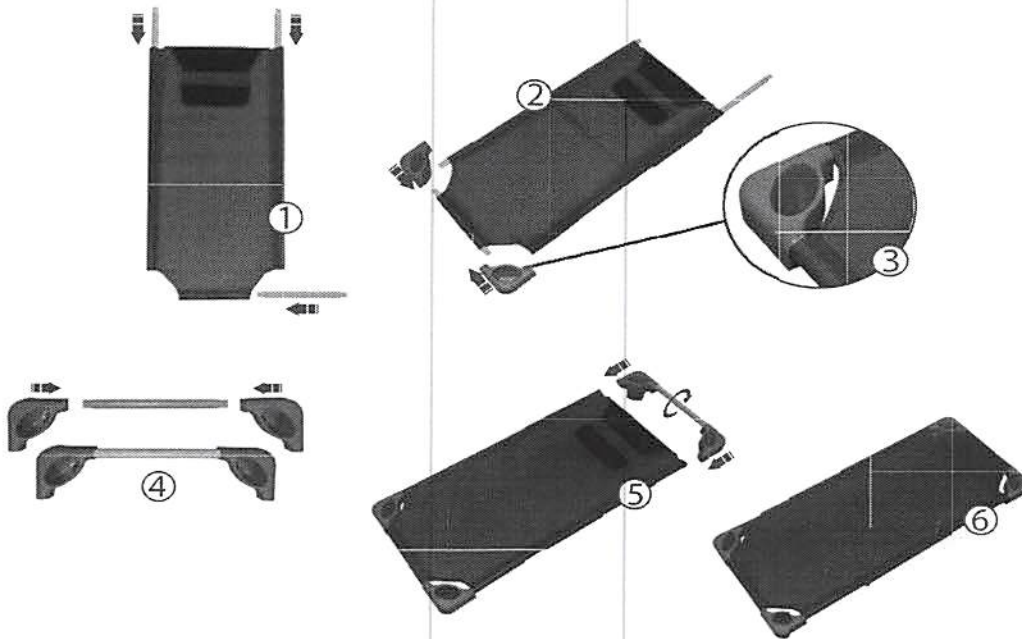

6. Embalagem:

Peças envoltas em caixa de papelão desmontadas

ESTADO DE SANTA CATARINA
PREFEITURA MUNICIPAL DE IRINEÓPOLIS
PREGÃO PRESENCIAL 012/2015
ITEM 10 - CAMINHA INFANTIL PORTÁTIL COM ESTRUTURA DE METAL

TABELIONATO BIGUAÇU

15/05/2015

Clodoric Niedzwiecki

CLODORICO NIEDZWIECKI
CPF 534.300.779-15
RG Nº.1.371.882

Handwritten initials and signature

TABELIONATO DE NOTAS E PROTESTO BIGUAÇU

R. João Pessoa, 44 - Centro - 89160-000 - Biguaçu/SC - Fone: (41) 3243-3195 - Fax: (41) 3243-4667 - Tabelião: Elza Fernandes de Alcântara e Faria

RECONHECIMENTO 318813 15:16:20
Reconheço a(s) assinatura(s) por AUTÊNTICA de:

(1) CLODORICO NIEDZWIECKI
Biguaçu, 15 de maio de 2015 Em test. de verdade.

RICARDO LUCAS GARCIA Escritor(a) Notarial
Emolumentos: R\$ 2,95 + selo R\$ 1,55 -- Total: R\$ 4,10
Selo Digital de Fiscalização - Selo normal DWT49559-3D1D
Confira os dados do ato em: selo.tjacc.us.br

TABELIONATO DE NOTAS E PROTESTO BIGUAÇU
Elza Fernandes de Alcântara e Faria
Tabelião Substituta
Roberto Carlos Gartner
Tabelião Substituto
F. (41) 3243-3195
Rua João Pessoa, 44 - Centro - 89160-000 - Biguaçu/SC

IS E COMÉRCIO DE EQUIPAMENTOS GERAIS LTDA
W: CEQUIPEL.COM.BR

Brasília - DF
FONE: 61 3320-2578
RUA SHEN C. DO. 102 - BLOCO A. N.50 - SL. 102
ASA NORTE - CEP 70722-510

Vitória - ES
FONE: 91 3222-3355
AV VITÓRIA 1205, ROMA
CEP 25044-005

Unidade Industrial 2
Biguaçu - SC
FONE: 48 3243-3495
BR 101 - KM 57 2000
CEP 03060-000
E: 252844689
CNPJ 07466993/0001-10

Unidade Industrial 3
N. S. do Socorro - SE
FONE: 79 3254-5563
AV. FOMI ESTRUTURAL, R. 1100 - DD 2 175 3 0 9 10 E II
DISTRITO INDUSTRIAL DO SOCORRO - CEP 49347-040
E: 2780822 | CNPJ 00.325400/0007-62

LONGARINA PARA RECEPÇÃO



Imagem ilustrativa

MODELO: 33

ESPECIFICAÇÃO TÉCNICA

1. Descrição

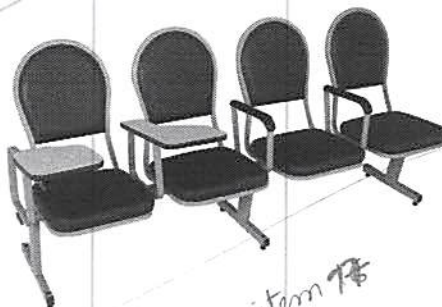
Poltrona sobre Longarina.

2. Dimensões

Assento: 420mm (largura) x 420mm (profundidade);

Encosto: 370mm (largura) x 410mm (altura);

Altura do assento/piso: 450mm.

Largura do apoio superior dos braços: 50mm.

Largura total por lugar: 540mm

3. Estrutura

As partes metálicas são ligadas por solda MIG. Estrutura com pés horizontal em tubo industrial oblongo 29x58 mm.

Recobertos por capa de polipropileno injetada medindo 420mm (comprimento) x 60mm (largura) x 30mm (altura).

Coluna vertical em tubo de aço industrial oblongo 40x77mm e longarina em tubo industrial 20x40mm.

4. Tratamento

Tratamento antiferruginoso, por banhos desengraxantes, antioxidantes, passivadores e fosfatizantes.

5. Pintura

Pintura pelo sistema eletrostático em tinta epóxi – pó com polimerização em estufa na temperatura de no mínimo 180°C, na cor **preta**.

CEQUIPEL INDÚSTRIA DE MÓVEIS E COMÉRCIO DE EQUIPAMENTOS GERAIS LTDA
WWW.CEQUIPEL.COM.BR

Porto Alegre : RS
FONE: 51 3344-5554
AV. DO FORTE, 547 - UJBA - OI ERISTO RECENTOR
CEP: 91050-000
E: 2260708472 | CNPJ: 00.325400/0001-68

Florianópolis : SC
FONE: 48 3243 3744
BR 101 - KM 197 2000
CEP: 88160-000 - BIGUAÇU

Curitiba : PR
FONE: 41 3323-7995
RUA CEL. DULCIO, 588 - RATEL
CEP: 80420-170
E: 902799858 | CNPJ: 00.325400/0004-10

São Paulo : SP
FONE: 11 5575-8293
RUA DR. DIOGO DE FARIA, 123 - VIA CLEMENTINO
CEP: 04037-000
E: 1107998318 | CNPJ: 00.325400/0008-43

Brasília : DF
FONE: 61 3329-2578
RUA SENE CL. DO. 102 - BLOCO A, N.50 - SL. 12
ASA NORTE - CEP: 70722-510

Vitória : ES
FONE: 27 3222-1365
AV. VITÓRIA 1225, ROMÃO
CEP: 29041-405

Rio de Janeiro : RJ
FONE: 21 2493-7857
AV. DAS AMÉRICAS, 2931 - SL. 102
BARRA DA TIJUCA
CEP: 22631-002
E: 78553844
CNPJ: 10.44761/0001-70

Aracaju : SE
FONE: 79 3259-2926
AV. AUGUSTO FRANCO, 2980 - L. 12 - PONTO NOVO
SHOPPING CASA DESIGN - CEP: 49047-010
E: 27103802 | CNPJ: 00.325400/0007-62

Salvador : BA
FONE: 71 3344-3311
AV. DETAVADO MANGABEIRA, 928
ITULSA
CEP: 41330-050

Unidade Industrial 1
São José dos Pinhais : PR
FONE: 41 3388-2626
AV. RUI BARBOSA, 2980 - GUATUPÉ - CEP: 83055-320
E: 1050720078 | CNPJ: 00.325400/0003-77

Unidade Industrial 2
Biquiçu : SC
FONE: 49 3243-3455
BR 101 - KM 197 2000
CEP: 88160-000
E: 252844688
CNPJ: 97.468593/0001-18

Unidade Industrial 3
N. S. do Socorro : SE
FONE: 79 3254-1563
AV. EXO ESTRUTURAL, 8, 1780 - DD 1, 05 3, B, 9, 10 E 11
DISTRITO INDUSTRIAL DO SOCORRO - CEP: 49047-040
E: 27103822 | CNPJ: 00.325400/0007-62

6. Assento e Encosto

Assento e encosto, em compensado multilaminado com espessura de 15mm, moldados anatomicamente. Encosto com curvatura tripla e apoio lombar, fixados ao assento através de duas barras de aço chato, formando um monobloco fechado, sendo ambos estofados com espuma de poliuretano injetado a com espessura mínima de 60mm e densidade 47kg/m³,

7. Fixação do Assento e Encosto a Estrutura

Estofado fixado à estrutura através de 4 parafusos sextavados e porcas garras cravadas na madeira .

8. Capa do Assento e Encosto

Capa do assento revestido em resina vinílica plastificada com malha composta de 67% poliéster e 33% algodão com gramatura de 480g/m² na cor **preta**.
Contra capa do encosto em PSAl, moldada através do sistema de vacuum-forming, com textura de acabamento do tipo "casca de laranja".

9. Revestimento

Revestimento em tecido 100% poliéster com gramatura mínima de 360g/ml. Sendo costurado em varias peças formando linhas verticais e laterais, encosto em forma de gomo realçando o apoio lombar, originando desenhos no assento e encosto em forma de "H".

10. Braços

Braços totalmente injetados em poliuretano (integral skin) com alma de aço de formato oval.

11. Acabamento

Acabamento nas bordas do assento e encosto em perfil de PVC semirrígido, do tipo macho/fêmea (com largura de 15,5mm).

12. Embalagem

Estrutura envolta em plástico transparente, assento e encosto envolta em papelão ondulado.

ESTADO DE SANTA CATARINA
PREFEITURA MUNICIPAL DE IRINEÓPOLIS
PREGÃO PRESENCIAL 012/2015
ITEM 17 – LONGARINA PARA RECEPÇÃO

15/10/2015

TABELIONATO BIGUAÇU

Clodovio Niedzwiecki
CLODORICO NIEDZWIECKI

CPF 534.300.779-15
RG N.º 1.371.882

TABELIONATO DE NOTAS E PROTESTO BIGUAÇU
R. João Pessoa, 39 - Centro - 89.110-110 - Biguaçu/SC - Fone: (48) 3244-3195 - Fax: (48) 3244-4408 - Tabelião: Elz. Fernandes de Alcântara e Fátima
RECONHECIMENTO 318813 16:18:20
Reconheço a(s) assinatura(s) por AUTÊNTICA de:
() CLODORICO NIEDZWIECKI
Biguaçu, 13 de maio de 2015. - Em test. _____ de verdade.
RICARDO LUCAS GARCIA Escrivão Notarial
Emolumentos: R\$ 2,54 + selo: R\$ 1,55 -- Total: R\$4,10
Selo Digital de Fiscalização - Selo normal DWT49650-TENS
Confira os dados do ato em: selo.tju.ju.br

TABELIONATO DE NOTAS E PROTESTO BIGUAÇU
Elza Fernandes de Alcântara e Fátima Tabeliã
Roberto Carlos Gartner Tabelião Substituto
R. João Pessoa, 39 - Centro - 89.110-110 - Biguaçu/SC - Fone: (48) 3244-3195 Fax: (48) 3244-4408

W. COMERCIO DE EQUIPAMENTOS GERAIS LTDA
W. CEQUIPEL COM.BR
Tabeliã Substituída

- Brasília - DF
FONE: 01 3308-2578
RUA SHEN TI, 00, 102 - BLOCO A, N.50 - SL. 102
ASA NORTE - CEP: 70722-510
- Vitoria - ES
FONE: 27 3222-0355
AV. VITORIA 1225, ROMÃO
CEP: 29041-470
- Unidade Industrial 2
Biguaçu - SC
FONE: 48 3243-3495
BR 101 - KM 197 2000
CEP: 89660-000
E: 252844605
CNPJ: 07.465593/000118
- Unidade Industrial 3
N. S. do Socorro - SE
FONE: 79 3254-1563
AV. EXO ESTRUTURAL, R. 1989 - 001 2. 075 3. 0. 9. 10 E 11
DISTRITO INDUSTRIAL DO SOCORRO - CEP: 49047-040
E: 27100222 | CNPJ: 00.325400/0017-62

Handwritten signatures and initials

CADEIRA ESTOFADA GIRATÓRIA PARA DIGITADOR, COR PRETA



Imagem ilustrativa do modelo

item 45
ABNT 15962

ESPECIFICAÇÃO TÉCNICA

MODELO: 104

1. ESTRUTURA

Componentes metálicos ligados entre si pelo processo de solda M.I.G.

2. TRATAMENTO

Tratamento por banhos desengraxantes, antioxidantes, passivadores e fosfatizantes; pintura pelo sistema eletrostático em tinta epóxi – pó na cor preta com polimerização em estufa na temperatura de no mínimo 180°C.

3. ASSENTO E ENCOSTO

Confeccionados em madeira compensada multilaminada de 15 mm, moldados anatomicamente. Estofado em espuma de poliuretano injetado com densidade controlada a 45 kg/cm³ e espessura de 45 mm no mínimo. Contracapa do encosto revestida em couro sintético, e o fundo do assento com acabamento em TNT na cor preta. Suporte do encosto em tubos oblongos de 16x40mm e 25x50mm encaixados por bucha de polipropileno. Estofado fixado à estrutura através de 4 parafusos sextavados e porcas-garras cravadas na madeira.

4. REVESTIMENTO

Revestimento em resina vinílica plastificada com malha composta de 67% poliéster e 33% algodão e espessura de 0,80mm, com acabamento nas bordas em perfil de PVC do tipo Macho/Fêmea na espessura de 15 mm.

CEQUIPEL INDÚSTRIA DE MÓVEIS E COMÉRCIO DE EQUIPAMENTOS GERAIS LTDA
WWW.CEQUIPEL.COM.BR

Porto Alegre - RS
FONE: 51 3344-5554
AV. DO FORTE, 547 - LQJA DI CRISTO REZENDI
CEP: 91360-000
E: 0590708472 | CNPJ: 00.325400/0004-88

Florianópolis - SC
FONE: 48 3243-3744
BR 101 - KM 197 2000
CEP: 88160-000 - BARRA DA ILHA

Curitiba - PR
FONE: 41 3323-7195
RUA CEL. DULCEIO, 588 - BATEL
CEP: 80420-170
E: 902798658 | CNPJ: 00.325400/0004-10

São Paulo - SP
FONE: 11 5575-6293
RUA DR. DIOGO DE FARIA, 123 - VILA CLEMENTINO
CEP: 04037-000
E: 1070798399 | CNPJ: 00.325400/0003-43

Brasília - DF
FONE: 61 3328-2578
RUA SHON EL DO 132 - BLOCO A N.50 - SL. 12
ASA NORTE - CEP: 70709-510

Vitória - ES
FONE: 27 3222-1355
AV. VITÓRIA 1225, ROMÃO
CEP: 25041-405

Rio de Janeiro - RJ
FONE: 21 2493-7057
AV. DAS AMÉRICAS, 2503 - SL. 12
BARRA DA TIJUCA
CEP: 22623-002
E: 7855344
CNPJ: 10344710/0001-70

Aracaju - SE
FONE: 79 3250-2026
AV. AUGUSTO FRANCO, 2980 - LI. 1º PTO. NOVO
SHOPPING CASA DESIGN - CEP: 49047-040
E: 2710822 | CNPJ: 00.325400/0007-62

Salvador - BA
FONE: 71 3344-2318
AV. OCTAVIO MANGABEIRA, 529
PILULA
CEP: 41820-050

Unidade Industrial 1
São José dos Pinhais - PR
FONE: 41 3880-6286
AV. RUI BARBOSA, 2580 - GUSTUPE - CEP: 83055-320
E: 1050750078 | CNPJ: 00.325400/0001-77

Unidade Industrial 2
Biguacu - SC
FONE: 48 3043-3495
BR 101 - KM 137 2000
CEP: 88620-000
E: 152844588
CNPJ: 97456593/0001-18

Unidade Industrial 3
N. S. do Socorro - SE
FONE: 79 3254-8563
AV. EDO ESTUARIAL, R. 1780 - CD 2, 075 2, R. 8, 10 E 11
DISTRITO INDUSTRIAL DO SOCORRO - CEP: 49047-040
E: 2710822 | CNPJ: 00.325400/0007-62

Ou em tecido 100% poliéster com gramatura mínima de 400 g/ml (a critério do solicitante conforme Anexo I) do edital.

5. DIMENSÕES MÍNIMAS

Encosto: 420 mm (L) x 360 mm (A) Assento: 460 mm (L) x 450 mm (P) Profundidade Total: 610 mm Largura Total: 630 mm. Altura Assento/Piso: 400 mm a 520 mm Largura braço (apoio): 70 mm

6. BASE GIRATÓRIAS

Base giratória de cinco patas de aço com raio de 330mm e capa protetora em polipropileno injetado. Sistema de regulagem de altura pneumático com pistão a gás de curso não inferior à 120mm. Rodízios duplos de 50 mm de diâmetro com banda de rodagem em PU, indicado para piso duro. Haste telescópica de 3 estágios em polipropileno.

7. REGULAGENS E ARTICULAÇÕES

Encosto com movimento flexível (pingente), para melhor adaptação aos movimentos do usuário, dotado ainda de regulagem de altura do encosto através de manipulo. Regulagem de inclinação do encosto (back-system), através de alavanca independente localizada sob o assento, permitindo o ajuste e travamento em qualquer posição pelo sistema de fricção

8. BRAÇOS:

Braços reguláveis em formato "T" com 6 (seis) posições acionada por botão, com base em aço e carenagem em polipropileno injetado. Apóia-braços em poliuretano injetado, com a parte frontal curvada para melhor acomodação do braço do usuário. Os braços deverão ser fixados ao assento através de parafusos sextavados e porcas garras cravadas na madeira.

9. ACABAMENTOS:

Acabamento nas bordas do assento e encosto em perfil de PVC semi-rígido, do tipo Frances. Capa telescópica de proteção no tubo central.

10. EMBALAGEM

Base giratória envolta em plástico transparente, assento e encosto envolto em papelão ondulado.

ESTADO DE SANTA CATARINA
PREFEITURA MUNICIPAL DE IRINEÓPOLIS
PREGÃO PRESENCIAL 012/2015

ITEM 15 – CADEIRA GIRATÓRIA PARA DIGITADOR

15/05/2015

TABELIONATO BIGUAÇU

Clodórico Niedzwiecki

CLODORICO NIEDZWIECKI
CPF 534.300.779-15
RG Nº.1.371.882

TABELIONATO DE NOTAS E PROTESTO BIGUAÇU

R. João Pessoa, 33 - Centro, 89160-000 - Biguaçu/SC - Fone: (48) 3243-3195 - Fone/Fax: (48) 3244-4608 - Tabellia: Elza Fernandes de Alcântara e Faria

RECONHECIMENTO 318813 - 16:16:16

Reconheço a(s) assinatura(s) por AUTÊNTICA de:

(1) CLODORICO NIEDZWIECKI

Biguaçu, 15 de maio de 2015 - Em test. da verdade.

Ricardo Lucas Garcia

RICARDO LUCAS GARCIA Escrevente Notarial

Emolumentos: R\$ 2,55 + Selo: R\$ 1,55 -- Total: R\$4,10

Selo Digital de Fiscalização - Selo normal DWT49824-03HW

Confira os dedos do ato em: selo.tjcc.jus.br

TABELIONATO DE NOTAS E PROTESTO BIGUAÇU
Elza Fernandes de Alcântara e Faria
W.CEQUIPEL.COM.BR
Josele Alcântara de Faria
Tabellia Substitua
Roberto Carlos Santos
Tabelliao Substituto
F. (48) 3243-3195 Fax: (48) 3244-4608
Rua, João Pessoa, N.º 33 - Biguaçu/SC

Brasília - DF
FONE: 61 3328-2578
RUA SHEN CL DO 102 - BLOCO A N.50 - SL. 102
ASA NORTE - CEP: 70729-510

Vitória - ES
FONE: 27 3222-1355
AV VITORIA 1925 ROMÃO
CEP: 29041-405

Unidade Industrial 2
Biguaçu - SC
FONE: 48 3243-3455
BR 101 - KM 197,2000
CEP: 88860-000
F: 292844688
CNPJ: 97466593/0001-98

Unidade Industrial 3
N. 5 do Socorro - SE
FONE: 79 3254-8563
AV EXO ESTRUTURAL 8 P.80 - DD 2. 05 3. 0. 9. 10 E B
DISTRITO INDUSTRIAL DO SOCORRO - CEP: 49047-040
IC: 27107822 | CNPJ: 00.325400/0001-92

CADEIRA FIXA MARRON



Imagem ilustrativa

item 14
ABNT 13962

ESPECIFICAÇÃO TÉCNICA

MODELO: 102

1. Descrição

Cadeira Fixa

2. Estrutura

Componentes metálicos ligados entre si pelo processo de solda M.I.G

3. Tratamento

Tratamento antiferruginoso, por banhos desengraxantes, antioxidantes, passivadores e fosfatizantes.

4. Assento E Encosto

Assento e encosto em compensado multilaminado com espessura de 15mm, moldados anatomicamente. Encosto com curvatura tripla e apoio lombar, ligado ao assento através de duas cantoneiras metálicas, formando um monobloco fechado, sendo ambos estofados com espuma de poliuretano injetado com espessura mínima de 60mm e densidade 45kg/m3.

Estofado fixado à estrutura através de 4 parafusos sextavados e porcas-garras cravadas na madeira.

5. Contra Capa do Encosto

Contra-capa do encosto em PSAI, moldada através do sistema de *vacuum-forming*, com textura de acabamento do tipo "casca de laranja" (não serão aceitas poltronas com contra-capa em polipropileno injetado).

6. Revestimento

Revestidos em resina vinilica plastificada com malha composta de 67% poliéster e 33% algodão com gramatura 480g/m2. Acabamento nas bordas em perfil de PVC semi-rígido, do tipo Macho/Fêmea (com largura de 15mm) na cor PRETA.

7. Dimensões

Assento: 50cm (largura) x 46cm (profundidade); Encosto: 50cm (largura) x 51cm (altura); Altura total da cadeira: 92cm; Altura do assento ao piso: 47cm; Largura total da cadeira: 58cm; Profundidade total da cadeira: 65cm; Largura do apoio superior dos braços: 50mm.

CEQUIPEL INDÚSTRIA DE MÓVEIS E COMÉRCIO DE EQUIPAMENTOS GERAIS LTDA
WWW.CEQUIPEL.COM.BR

Porto Alegre - RS
FONE: 51 3344-5554
AV. DO FORTE, 547 - ILHA DE CRISTO REDENTOR
CEP: 91660-000
E: 0382708472 | CNPJ: 00.325400/0004-60

Florianópolis - SC
FONE: 48 3243-3744
BR 101 - KM 197,0000
CEP: 88160-000 - BIGUAÇU

Curitiba - PR
FONE: 41 3323-7195
RUA CEL. DULCIO, 588 - BATL
CEP: 80420-170
E: 9027919558 | CNPJ: 00.325400/0004-10

São Paulo - SP
FONE: 11 5575-8253
RUA DR. DIOGO DE FARIA, 123 - VIA CLEMENTINO
CEP: 04033-000
E: 1070799878 | CNPJ: 00.325400/0008-43

Brasília - DF
FONE: 61 3328-2578
RUA SHON OI, 00, 132 - BLOCO A, N.50 - SL. 12
ASA NORTE - CEP: 70722-510

Vitória - ES
FONE: 27 3222-3555
AV. VITÓRIA 3225, FCMAD
CEP: 29041-405

Rio de Janeiro - RJ
FONE: 21 2453-7163
AV. DAS AMÉRICAS, 2928 - SL. 12
BARRA DA TIJUCA
CEP: 22631-002
E: 7855344
CNPJ: 10.44.761/0009-70

Aracaju - SE
FONE: 79 3252-2926
AV. AUGUSTO FRANCO, 2980 - LI. 12 - PAVILÃO NOVO
SHOPPING CASA DESIGN - CEP: 49047-040
E: 27103822 | CNPJ: 00.325400/0007-62

Salvador - BA
FONE: 71 3344-2311
AV. OCTAVIANO MANGABEIRA, 929
HILUBA
CEP: 41830-050

Unidade Industrial 1
São José dos Pinhais - PR
FONE: 41 3368-2526
AV. RUA BARBOSA, 2980 - GUMULPE - CEP: 83055-320
E: 1050720078 | CNPJ: 00.325400/0001-77

Unidade Industrial 2
Biquiçu - SC
FONE: 48 3243-3495
BR 101 - KM 197,2000
CEP: 88160-000
E: 252844688
CNPJ: 07.466593/0001-18

Unidade Industrial 3
N. 5 do Socorro - SE
FONE: 79 3254-1563
AV. ENO ESTRUTURAL, 8, 1780 - 00 2, 075 3, 8, 9, 10 E 11
DISTRITO INDUSTRIAL DO SOCORRO - CEP: 49047-040
E: 27103822 | CNPJ: 00.325400/0007-62

8. Base

Estrutura 04 pés, cor preto, tubo industrial 7/8" com parede de 1,20mm, assim como as duas travessas sob o assento.

9. Acabamentos:

Acabamento nas bordas em perfil de PVC semi-rígido, do tipo Macho/Fêmea (com largura de 15,5mm).

10. Embalagem

Base fixa envolta em plástico transparente, assento e encosto envolto em papelão ondulado.

ESTADO DE SANTA CATARINA
PREFEITURA MUNICIPAL DE IRINEÓPOLIS
PREGÃO PRESENCIAL 012/2015
ITEM 14 – CADEIRA FIXA MARRON

TABELIONATO BIGUAÇU

15/05/2015

Clodórico Niedzwiecki

CLODORICO NIEDZWIECKI
CPF 534.300.779-15
RG N.º.1.371.882

TABELIONATO DE NOTAS E PROTESTO BIGUAÇU

R. João Pessoa, 39 - Centro - 88166-110 - Biguaçu/SC - Fone: (48) 3243-3195 - Fone/Fax: (48) 3243-4698 - Tabelião: Elza Fernandes de Alcântara e Faria
RECONHECIMENTO 318813 16:16:20
Reconheço a(s) assinatura(s) por AUTÊNTICA de:
CLODORICO NIEDZWIECKI
Biguaçu, 15 de maio de 2015 - Em test. da verdade.
RICARDO LUCAS GARCIA Escrevente Notarial
Emolumentos: R\$ 2,55 + selo: R\$ 1,55 - Total: R\$4,10
Selo Digital de Fiscalização - Selo Normal DW749538-BHQD
Confira os dados do ato em: selo.tsc.jus.br

TABELIONATO DE NOTAS E PROTESTO BIGUAÇU
Elza Fernandes de Alcântara e Faria
Tabeliã
Josete Alcântara de Faria
Tabeliã Substituta
Roberto Carlos Gartner
Tabelião Substituto
F. (48) 3243-3195 Fax (48) 3243-4698
Rua João Pessoa, N.º 39 - Biguaçu/SC

CEQUIPEL INDÚSTRIA DE MÓVEIS E COMÉRCIO DE EQUIPAMENTOS GERAIS LTDA
WWW.CEQUIPEL.COM.BR

Porto Alegre : RS
FONE: 51 3344 5554
AV. DO FORTI, 547 - LOTAÇÃO CRISTO REEDTOR
CEP: 91360-000
IE: 0860108472 | CNPJ: 00.325400/0004-10

Florianópolis : SC
FONE: 48 3243-3744
BR 101 - KM 197-2000
CEP: 88160-000 - BIGUAÇU

Curitiba : PR
FONE: 41 3323-7195
RUA DEI. DULCÍDIO, 888 - BATEL
CEP: 80420-170
IE: 9027919558 | CNPJ: 00.325400/0004-10

São Paulo : SP
FONE: 11 5575-8293
RUA DR. DOGO DE FARIA, 123 - VILA CLEMENTINO
CEP: 04037-000
IE: 11707998388 | CNPJ: 00.325400/0009-43

Brasília : DF
FONE: 61 3328-2578
RUA SHON CL. DO. 102 - BLOCO A, N.50 - SL. 12
ASA NORTE - CEP: 70722-510

Vitória : ES
FONE: 27 3222-0355
AV. VITÓRIA 1225, ROMÃO
CEP: 29041-405

Rio de Janeiro : RJ
FONE: 21 2493-7857
AV. DAS AMÉRICAS, 2900 - SL. 10
BARRA DA TIJUCA
CEP: 20231-002
IE: 78952814
CNPJ: 10.447.610/0005-70

Aracaju : SE
FONE: 79 3254-2926
AV. AUGUSTO FRANCO, 2980 - LÍ. 1º - PONTO NOVO
SHOPPING CASA DECOR - CEP: 49047-040
IE: 27101822 | CNPJ: 00.325400/0007-62

Salvador : BA
FONE: 71 3244-3311
AV. DEIVAND MANGABEIRA, 329
ATLUBA
CEP: 41630-050

Unidade Industrial 1
São José dos Pinhais : PR
FONE: 41 3888-2625
AV. RUA BARBOSA, 2980 - DUA LUPC - CEP: 83055-320
IE: 1050721078 | CNPJ: 00.325400/0004-77

Unidade Industrial 2
Biguaçu : SC
FONE: 48 3243-3495
BR 101 - KM 197-2000
CEP: 88160-000
IE: 252844599
CNPJ: 07.406593/0001-88

Unidade Industrial 3
N. S. do Socorro : SE
FONE: 79 3254-5553
AV. EXO ESTRUTURAL B, 1780 - DD 2, 015 3, 6, 8, 10 E 11
DISTRITO INDUSTRIAL DO SOCORRO - CEP: 49047-040
IE: 27101822 | CNPJ: 00.325400/0007-62

CONJUNTO PARA PROFESSOR



Imagem ilustrativa

item 8

ESPECIFICAÇÃO TÉCNICA

MODELO: CJP-01 FNDE

1. Descrição:

Conjunto para Professor CJP-01 FNDE

2. Estrutura:

Estrutura da mesa composta de: - montantes verticais confeccionados em tubo de aço carbono laminado a frio, com costura, secção oblonga de 29 mm x 58 mm, em chapa 16 (1,5 mm). - travessa superior confeccionada em tubo de aço carbono laminado a frio, com costura, curvado em formato de "C", com secção circular de $\varnothing = 31,75\text{mm}$ (1 1/4"), em chapa 16 (1,5mm). - pés confeccionados em tubo de aço carbono laminado a frio, com costura, secção circular de $\varnothing = 38\text{mm}$ (1 1/2"), em chapa 16 (1,5mm). - travessa longitudinal confeccionada em tubo de aço carbono laminado a frio, com costura, secção semi-oblonga de 25 x 60 mm, em chapa 16 (1,5 mm).

Estrutura da cadeira em tubo de aço carbono laminado a frio, com costura, $\varnothing 20,7$ mm, em chapa 14 (1,9 mm).

3. Tratamento:

Nas partes metálicas é aplicado tratamento antiferruginoso que assegure resistência à corrosão em câmara de névoa salina de 300 horas.

4. Pintura:

Pintura dos elementos metálicos em tinta em pó híbrida Epóxi / Poliéster, eletrostática, brilhante, polimerizada em estufa, espessura mínima de 40 micrometros na cor CINZA.

5. Tampo da Mesa:

Mesa com tampo em MDP, com espessura de 18 mm, revestido na face superior em laminado melamínico de alta pressão, 0,8 mm de espessura, acabamento texturizado, na cor CINZA, cantos arredondados (conforme projeto). Revestimento na face inferior em chapa de balanceamento (contra-placa fenólica) de 0,6 mm. Aplicação de porcas garras com rosca métrica M6 e comprimento 10 mm.

6. Dimensões da Mesa:

Mesa medindo 650 mm (largura) x 1200 mm (comprimento) x 19,4 mm (espessura).

CEQUIPEL INDÚSTRIA DE MÓVEIS E COMÉRCIO DE EQUIPAMENTOS GERAIS LTDA
WWW.CEQUIPEL.COM.BR

Porto Alegre - RS
FONE: 51 3344-5254
AV. DO FORTE, 547 - LQJA. DI CRISTO REDENTOR
CEP: 91350-000
IE: 0260702472 | CNPJ: 00.325400/0004-62

Florianópolis - SC
FONE: 48 3243-3744
BR 101 - KM 197, 2000
CEP: 88160-000 - FLOIANÓPOLIS

Curitiba - PR
FONE: 41 3323-7995
RUA CEL. DULCÍDIO, 588 - BATEL
CEP: 80420-170
IE: 9027989598 | CNPJ: 00.325400/0004-10

São Paulo - SP
FONE: 11 5575-6293
RUA DR. DIOGO DE FARIA, 123 - VIA CLEMENTINO
CEP: 04037-000
IE: 1107999398 | CNPJ: 00.325400/0006-43

Brasília - DF
FONE: 61 3328-2578
RUA SION CL. DO. 102 - BLOCO A, N.50 - SL. 112
ASA NORTE - CEP: 70728-510

Vitória - ES
FONE: 27 3222-0355
AV. VITÓRIA 1225, ROMÃO
CEP: 29041-405

Rio de Janeiro - RJ
FONE: 21 2493-7957
AV. DAS AMÉRICAS, 2901 - SL. 112
BARRA DA TIJUCA
CEP: 20631-002
IE: 76593844
CNPJ: 10.144.761/0001-70

Aracaju - SE
FONE: 79 3253-2126
AV. AUGUSTO FRANCO, 2980 - CJ. 12 - PONTO NOVO
SHOPPING CASA DESIGN - CEP: 49047-040
IE: 27101822 | CNPJ: 00.325400/0007-62

Salvador - BA
FONE: 71 3344-3371
AV. OCTAVIANO MANGABEIRA, 929
PILUBA
CEP: 41330-050

Unidade Industrial 1
São José dos Pinhais - PR
FONE: 41 3888-0226
AV. RUI BARBOSA, 2580 - GLATUPE - CEP: 83055-320
IE: 1050720078 | CNPJ: 00.325400/0001-77

Unidade Industrial 2
Biquiçu - SC
FONE: 48 3243-3495
BR 101 - KM 197, 2000
CEP: 88160-000
IE: 252844688
CNPJ: 07.4656593/0001-18

Unidade Industrial 3
N. S. do Socorro - SE
FONE: 79 3254-5563
AV. DINO ESTRUTURAL, 8, 1700 - CD. 2 - URS. 3, B. 9, 10 E 11
DISTRITO INDUSTRIAL, SO. SOCORRO - CEP: 49347-040
IE: 27101822 | CNPJ: 00.325400/0007-62

7. Fixação do Tampo da Mesa à Estrutura:

Fixação do tampo à estrutura através de porcas garra e parafusos com rosca métrica M6, Ø 6,0 mm, comprimento 47 mm (+ou- 2 mm), cabeça panela ou oval, fenda Phillips. A definição dos processos de montagem e do torque de aperto dos parafusos que fixam o tampo à estrutura considera, que após o aperto, não deve haver vazio entre a superfície da porca garra e o laminado de alta pressão.

8. Painel Frontal da Mesa

Painel frontal em MDP, com espessura de 18 mm, revestido nas duas faces em laminado melamínico de baixa pressão - BP, acabamento frost, na cor CINZA. Topos do tampo e do painel frontal encabeçados com fita de bordo em PVC (cloreto de polivinila) com primer, acabamento texturizado na cor CINZA, colada com adesivo "HotMelting".

9. Dimensões do Painel:

Painel medindo 250 mm (altura) x 1119 mm (comprimento) x 18 mm (espessura).

10. Fixação do Painel à Estrutura:

Fixação do painel à estrutura através de parafusos auto atarraxantes 3/16" x 5/8", zincados. Aletas de fixação do painel confeccionadas em chapa de aço carbono em chapa 14 (1,9 mm), estampadas conforme projeto. Fixação das sapatas (frontal e posterior) aos pés através de rebites de "repuxo", Ø 4,8 mm, comprimento 12 mm.

11. Cadeira:

Cadeira Assento e encosto em polipropileno copolímero virgem e sem cargas, injetados, moldados anatomicamente, pigmentados na cor CINZA.

12. Fixação do assento e encosto da Cadeira:

Fixação do assento e encosto injetados à estrutura através de rebites de "repuxo", Ø 4,8 mm, comprimento 12 mm.

13. Acabamentos

Ponteiras e sapatas da mesa e cadeira em polipropileno copolímero virgem e sem cargas, injetadas na cor CINZA, fixadas à estrutura através de encaixe e pino expansor.

14. Embalagem:

Estrutura metálica envolta em plástico transparente, tampo da mesa, assento e encosto da cadeira envoltos em papelão ondulado.

ESTADO DE SANTA CATARINA
PREFEITURA MUNICIPAL DE IRINEÓPOLIS
PREGÃO PRESENCIAL 012/2015
ITEM 07- CONJUNTO PARA PROFESSOR CJP-01 FNDE

TABELIONATO BIGUAÇU
15/05/2015
Assinatura

CLODORICO NIEDZWIECKI
CPF 534.300.779-15
RG Nº.1.371.882

TABELIONATO DE NOTAS E PROTESTO BIGUAÇU

R. João Pessoa, 39 - Centro - 88.500-111 - Biguaçu/SC - Fone: (48) 3243-1195 - Fone/Fax: (48) 3244-4600 - Tabelião: Elza Fernandes de Alcântara e Faria
RECONHECIMENTO 318813 16:16:19
Reconheço a(s) assinatura(s) por **AUTÊNTICA** de:
(1) CLODORICO NIEDZWIECKI
Biguaçu, 15 de maio de 2015 - Em test. _____ de validade.

RICARDO LUCAS GARCIA Escrevente Notarial
Emloumentos: R\$ 2,55 + selo: R\$ 1,55 -- Total: R\$4,10
Selo Digital de Fiscalização - Selo nº 001 DWT49823-GZOU
Confira os dados do ato em tfo.juc.jus.br

TABELIONATO DE NOTAS E PROTESTO BIGUAÇU
Tabelião
Elza Fernandes de Alcântara e Faria
Josele Alcântara de Faria
Tabeliã Substituta
Roberto Carlos Gartner
Tabelião Substituto
R. João Pessoa, Nº 39 - Biguaçu/SC

INDÚSTRIA E COMÉRCIO DE EQUIPAMENTOS GERAIS LTDA
CEQUIPEL COM.BH

CEP: 01360-000
R. João Pessoa, 39 - Centro - 88.500-111 - Biguaçu/SC - Fone: (48) 3243-1195 - Fone/Fax: (48) 3244-4600 - Tabelião: Elza Fernandes de Alcântara e Faria

CEP: 88100-000 - BIGUAÇU

CEP: 80420-070
R. João Pessoa, 39 - Centro - 88.500-111 - Biguaçu/SC - Fone: (48) 3243-1195 - Fone/Fax: (48) 3244-4600 - Tabelião: Elza Fernandes de Alcântara e Faria

São Paulo - SP
FONE: 11 5575-8253
RUA DR. DEODORO DE FARIA, 123 - VILA CLEMENTINO
CEP: 04027-000
E: 11707998398 | CNPJ: 00.325400/0008-43

Brasília - DF
FONE: 61 3328-2578
RUA SHON D. DO 13º - BLOCO A, N.50 - SL. 12
ASA NORTE - CEP: 70722-510

Vitória - ES
FONE: 27 3228-0555
AV. VITÓRIA 1225, ROMÃO
CEP: 29041-500

Rio de Janeiro - RJ
FONE: 21 2453-7057
AV. DAS AMÉRICAS, 2900 - SL. 102
BARRA DA TIJUCA
CEP: 22031-002
E: 78555814
CNPJ: 10447451/0009-70

Aracaju - SE
FONE: 79 3259-2528
AV. AUGUSTO FRANCO, 2980 - LÍ. 12 - PAVIL. NOVO
SHOPPING CASA DECOR - CEP: 49047-040
E: 27118822 | CNPJ: 00.325400/0007-62

Salvador - BA
FONE: 71 3344-3311
AV. OCTAVIANO MANGABEIRA, 929
PILULA
CEP: 41830-150

Unidade Industrial 1
São José dos Pinhais - PR
FONE: 41 3888-0526
AV. RUI BARBOSA, 2980 - GUATUPÉ - CEP: 83055-320
E: 11510720078 | CNPJ: 00.325400/0001-77

Unidade Industrial 2
Biguaçu - SC
FONE: 48 3243-3495
SH. 101 - KM 197-2000
CEP: 88160-000
E: 252844688
CNPJ: 07.465593/0001-18

Unidade Industrial 3
N. S. do Socorro - SE
FONE: 79 3254-5563
AV. EXO ESTRUTURAL, 8. 1780 - DD 2. 075 3. 8. 9. 10 C. 11
DISTRITO INDUSTRIAL DO SOCCORRO - CEP: 45047-340
E: 27102822 | CNPJ: 00.325400/0007-62

BALCÃO 02 PORTAS, 01 PRATELEIRA INTERNA E 05 GAVETAS



Imagem ilustrativa

MODELO: BIU004

ESPECIFICAÇÃO TÉCNICA

Handwritten: 7 HABIT

1. Descrição

BALCÃO 02 PORTAS, 01 PRATELEIRA INTERNA E 05 GAVETAS

2. Dimensões

1300x475x740mm

3. Estrutura

Composta por tampo, laterais, fundo horizontal/vertical, prateleira regulável e porta confeccionados em MDP, com revestimento em filme melamínico texturizado de baixa pressão, com 18/10mm de espessura, sendo 10mm apenas para fundo vertical.

4. Acabamento Fixação da Estrutura

Fixados por meio de tambor de giro confeccionado em zamak com $\varnothing 15\text{mm}$, parafuso de montagem rápida m6, em aço zamak.

5. Acabamento

Tampas plásticas de acabamento confeccionadas em polietileno $\varnothing 18\text{mm}$, sendo ambos com bordas planas; fita de bordo, utilizada para dar acabamento aos topos do MDP, confeccionado em fita de PVC de 0,5mm de espessura, na cor e padrão do revestimento com resistência a impactos e termicamente estável, fixada ao substrato pelo processo de "hot melt".

6. Puxadores,

Situados no topo inferior no mesmo plano da frente da porta de forma que não fique saliente, sem arestas vivas, garantindo maior segurança ao usuário, tipo perfil, confeccionado em alumínio extrusado e acabamento acetinado, medindo 18 x 35mm, fixados por meio de encaixe por sistema isento de sulcos ou cola de forma que nenhum parafuso permaneça aparente após a montagem do conjunto mesmo se observado pela parte interna do móvel, com tampas laterais planas de acabamento, confeccionadas em zamak no mesmo padrão de acabamento fixadas nos topos do perfil por meio de encaixe resistente.

Handwritten: 25mm Tampo

Handwritten signatures and initials

CEQUIPEL INDÚSTRIA DE MÓVEIS E COMÉRCIO DE EQUIPAMENTOS GERAIS LTDA
WWW.CEQUIPEL.COM.BR

Porto Alegre : RS
FONE: 51 3344-5554
AV. DO FORTE, 547 - LUIZ DE CRISTO REDENTOR
CEP: 91050-000
IC: 0560708472 | CNPJ: 00.325400/0004-69

Florianópolis : SC
FONE: 48 3243-3744
BR. XI - KM 197, 2000
CEP: 88160-000 - BARRA DO RIBEIRÃO

Curitiba : PR
FONE: 41 3323-7155
RUA CEL. DULCÍDIO, 588 - BATEL
CEP: 80420-170
IC: 9027919658 | CNPJ: 00.325400/0004-10

São Paulo : SP
FONE: 11 5575-8293
RUA DR. DIOGO DE FARIA, 123 - VILA CLEMENTINO
CEP: 04037-000
IC: 0707938318 | CNPJ: 00.325400/0008-43

Brasília : DF
FONE: 61 3328-2578
RUA SHEN CL. DO. 102 - BLOCO A, N. 60 - SL. 102
ASA NORTE - CEP: 70722-510

Vitória : ES
FONE: 27 3222-0355
AV. VITÓRIA 1225, ROMÃO
CEP: 29040-000

Rio de Janeiro : RJ
FONE: 21 2493-7857
AV. DAS AMÉRICAS, 2900 - SL. 102
BARRA DA TIJUCA
CEP: 22631-002
IC: 78559344
CNPJ: 004470/0009-70

Aracaju : SE
FONE: 79 3252-2526
AV. AULISTO FRANCO, 2980 - L1 12 - PONTO NOVO
SHOPPING CASA DESIGN - CEP: 49047-040
IC: 27101822 | CNPJ: 00.325400/0007-62

Salvador : BA
FONE: 71 3344-3311
AV. OCTAVIANO MANGABEIRA, 929
ITUBERA
CEP: 41820-050

Unidade Industrial 1
São José dos Pinhais : PR
FONE: 41 3888-2526
AV. RUI BARBOSA, 2580 - GUATUPÉ - CEP: 83055-320
IC: 0507270718 | CNPJ: 00.325400/0009-77

Unidade Industrial 2
Biquilçu : SC
FONE: 48 3243-3495
BR. 101 - KM 197, 2000
CEP: 88160-000
IC: 252844608
CNPJ: 00.4856593/0001-18

Unidade Industrial 3
N. S. do Socorro : SE
FONE: 79 3254-1663
AV. EXO ESTRUTURAL, 8, 1910 - DD 2, 075 3, 0, 9, 10 E 11
DISTRITO INDUSTRIAL DO SOCORRO - CEP: 49047-040
IC: 27101822 | CNPJ: 00.325400/0007-62

ARMÁRIO TRÊS PORTAS COM 04 PRATELEIRAS INTERNAS



Imagem ilustrativa

ESPECIFICAÇÃO TÉCNICA

1. Descrição

ARMÁRIO 03 PORTAS – Com 04 Prateleiras Internas

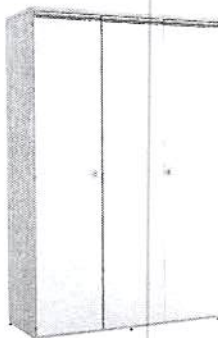
2. Dimensões

1200x475x1600mm

3. Estrutura

Composta por tampo, laterais, fundo horizontal/vertical, prateleira regulável e porta confeccionados em MDP, com revestimento em filme melamínico texturizado de baixa pressão, com 18/10mm de espessura, sendo 10mm apenas para fundo vertical.

4. Acabamento Fixação da Estrutura

Fixados por meio de tambor de giro confeccionado em zamak com ø15mm, parafuso de montagem rápida m6, em aço zamak.

5. Acabamento

Tampas plásticas de acabamento confeccionadas em polietileno ø18mm, sendo ambos com bordas planas; fita de bordo, utilizada para dar acabamento aos topos do MDP, confeccionado em fita de PVC de 0,5mm de espessura, na cor e padrão do revestimento com resistência a impactos e termicamente estável, fixada ao substrato pelo processo de "hot melt".

item 6
ABNT

MODELO: AAU002

CEQUIPEL INDÚSTRIA DE MÓVEIS E COMÉRCIO DE EQUIPAMENTOS GERAIS LTDA
WWW.CEQUIPEL.COM.BR

Porto Alegre - RS
FONE: 51 3344 5554
AV. DO FORTE, 547 - LOTAÇÃO CRISTO REDENTOR
CEP: 91050-000
E: 086270847@cequipel.com.br | CNPJ: 00.325400/0004-68

Florianópolis - SC
FONE: 48 3843 3744
BR 101 - KM 197 2000
CEP: 88160-000 - BIGUAÇU

Curitiba - PR
FONE: 41 3323 7195
RUA. CEL. DULCÍDIO, 588 - BATEL
CEP: 80420-170
E: 9027919658@cequipel.com.br | CNPJ: 00.325400/0004-10

São Paulo - SP
FONE: 11 5575 0293
RUA. DR. DIOSDO DE FARIA, 123 - VILA CLEMENTINO
CEP: 04037-000
E: 11707898398@cequipel.com.br | CNPJ: 00.325400/0008-43

Brasília - DF
FONE: 61 3328 2578
RUA. SHON CL. DO 102 - BLOCO A, N.50 - SL. 12
ASA NORTE - CEP: 70722-530

Vitória - ES
FONE: 27 3222 0555
AV. VITÓRIA 1225, RIO MAR
CEP: 29041-405

Rio de Janeiro - RJ
FONE: 21 2453 7957
AV. DAS AMÉRICAS, 2903 - SL. 112
BARRA DA TIJUCA
CEP: 22633-002
E: 78558944@cequipel.com.br | CNPJ: 00.325400/0007-70

Aracaju - SE
FONE: 79 3259 2926
AV. AUGUSTO FRANKO, 2980 - L1 1º - PONTO NOVO
SHOPPING CASA DESIGN - CEP: 49047-040
E: 27318822@cequipel.com.br | CNPJ: 00.325400/0007-62

Salvador - BA
FONE: 71 3344 3318
AV. OCTAVIANO MANGABEIRA, 929
PTLUA
CEP: 41830-050

Unidade Industrial 1
São José dos Pinhais - PR
FONE: 41 3888 2526
AV. RUA BARBOSA, 2980 - JUAZULPE - CEP: 83055-320
E: 1050720078@cequipel.com.br | CNPJ: 00.325400/0003-77

Unidade Industrial 2
Biquiçu - SC
FONE: 49 3243 3495
BR 101 - KM 197 2000
CEP: 88160-000
E: 252844688@cequipel.com.br | CNPJ: 97.465593/0001-88

Unidade Industrial 3
N. S. do Socorro - SE
FONE: 79 3254 5563
AV. EXPO ESTRUTURAL B, 1700 - DD 2, 05 3, B, 9, 10 E 11
DISTRITO INDUSTRIAL DO SUCESSO - CEP: 49047-040
E: 27318822@cequipel.com.br | CNPJ: 00.325400/0007-62

6. Puxadores,

Situados no topo inferior no mesmo plano da frente da porta de forma que não fique saliente, sem arestas vivas, garantindo maior segurança ao usuário, tipo perfil, confeccionado em alumínio extrusado e acabamento acetinado, medindo 18 x 35mm, fixados por meio de encaixe por sistema isento de sulcos ou cola de forma que nenhum parafuso permaneça aparente após a montagem do conjunto mesmo se observado pela parte interna do móvel, com tampas laterais planas de acabamento, confeccionadas em zamak no mesmo padrão de acabamento fixadas nos topos do perfil por meio de encaixe resistente.

7. Dobradiças

Tipo caneco, confeccionada em chapa de aço laminada, com abertura de no mínimo 90º graus, fixadas na parte frontal do tampo e superior da porta;

8. Embalagem

Peças envoltas em caixa de papelão desmontadas.

ESTADO DE SANTA CATARINA
PREFEITURA MUNICIPAL DE IRINEÓPOLIS
PREGÃO PRESENCIAL 012/2015
ITEM 06 - ARMÁRIO 03 PORTAS – Com 04 Prateleiras Internas

TABELIONATO BIGUAÇU

15/05/2015

Claudio Niedzwiecki
CLODORICO NIEDZWIĘCKI

CPF 534.300.779-15
RG N° 1.371.882

TABELIONATO DE NOTAS E PROTESTO BIGUAÇU
R. João Pessoa, 39 - Centro - 8116-110 - Biguaçu/SC - Fone: (48) 3243-3195 - Fax: (48) 3243-4688 - Tabelia: Elza Fernandes de Alcântara e Faria

RECONHECIMENTO 318813 16:16:20
Reconheço a(s) assinatura(s) por AUTÊNTICA de:
(1) CLODORICO NIEDZWIĘCKI
Biguaçu, 15 de maio de 2015 - Em test. _____ de verdade.

Ricardo Lucas Garcia
RICARDO LUCAS GARCIA Escrevente Notarial
Emolumentos: R\$ 2,55 + selo R\$ 1,55 -- Total: R\$4,10
Selo Digital de Fiscalização - Selo Normal DWT 49527-MRUS
Confira os dados do ato em sfo.tjsc.jus.br

TABELIONATO DE NOTAS E PROTESTO BIGUAÇU
Elza Fernandes de Alcântara e Faria
Tabeliã

Josete Alcântara de Faria
Tabeliã Substituta

Roberto Carlos Gartner
Tabelião Substituto

F. (48) 3243-3195 Fax (48) 3243-4688
Rua. João Pessoa, N° 39 - Biguaçu/SC

Elza
Roberto

CEQUIPEL INDÚSTRIA DE MÓVEIS E COMÉRCIO DE EQUIPAMENTOS GERAIS LTDA
WWW.CEQUIPEL.COM.BR

- Porto Alegre : RS
FONE: 51 3344-5554
AV. DO FORTE, 547 - LUIZA DE CRISTO REZENDE
CEP: 91060-000
E: 0860708472 | CNPJ: 00.325400/0004-69
- Florianópolis : SC
FONE: 48 3243-3744
BR 101 - KM 197 2000
CEP 88160-000 - BIGUAÇU
- Curitiba : PR
FONE: 41 3323-7895
RUA CEL. DULCIO, 588 - BATEL
CEP 80420-170
E: 902798658 | CNPJ: 00.325400/0004-10
- São Paulo : SP
FONE: 11 5575-8250
RUA DR. DIOGO DE FARIA, 123 - VILA CLEMENTINO
CEP: 04037-000
E: 1270798698 | CNPJ: 00.325400/0008-47
- Brasília : DF
FONE: 61 3328-2578
RUA SHON CL. DO 10º - BLOCO A, N.50 - SL. 12
ASA NORTE - CEP: 70729-510
- Vitória : ES
FONE: 27 3222-3555
AV. VITÓRIA 225, ROMA II
CEP: 29041-405
- Rio de Janeiro : RJ
FONE: 21 2453-7957
AV. DAS AMÉRICAS, 2900 - SL. 12
BARRA DA TIJUCA
CEP: 22631-002
E: 71953944
CNPJ: 10344751/0007-70
- Aracaju : SE
FONE: 79 3253-2525
AV. AUGUSTO FRANCO, 2980 - L1 12 - PONTO NOVO
SHOPPING CASA DESIGN - CEP: 49047-040
E: 27102822 | CNPJ: 00.325400/0007-62
- Salvador : BA
FONE: 71 3344-3331
AV. OCTAVIO MANGABEIRA, 929
MURA
CEP: 41830-050
- Unidade Industrial 1
São José dos Pinhais : PR
FONE: 41 3368-9538
AV. RUI BARBOSA, 2980 - GUARUPE - CEP: 83055-320
E: 3250720078 | CNPJ: 00.325400/0007-77
- Unidade Industrial 2
Biquaçú : SC
FONE: 48 3243-3495
BR 101 - KM 197 2000
CEP: 88160-000
E: 252844508
CNPJ: 97468593/0001-98
- Unidade Industrial 3
N. S. do Socorro : SE
FONE: 79 3254-5563
AV. EXO ESTRUTURAL, 8, 980 - DD 2, 05 3, 8, 9, 10 E 11
DISTRITO INDUSTRIAL DO SOCORRO - CEP: 49047-040
E: 27102822 | CNPJ: 00.325400/0007-62

ARMÁRIO DUAS PORTAS COM 04 PRATELEIRAS INTERNAS



Imagem ilustrativa

ESPECIFICAÇÃO TÉCNICA

1. Descrição

ARMÁRIO 02 PORTAS – Com 04 Prateleiras Internas

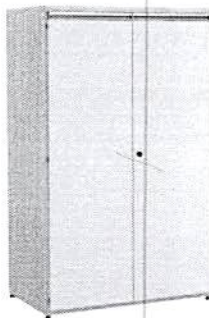
2. Dimensões

800x475x1600mm

3. Estrutura

Composta por tampo, laterais, fundo horizontal/vertical, prateleira regulável e porta confeccionados em MDP, com revestimento em filme melamínico texturizado de baixa pressão, com 18/10mm de espessura, sendo 10mm apenas para fundo vertical.

4. Acabamento Fixação da Estrutura

Fixados por meio de tambor de giro confeccionado em zamak com \varnothing 15mm, parafuso de montagem rápida m6, em aço zamak.

5. Acabamento

Tampas plásticas de acabamento confeccionadas em polietileno \varnothing 18mm, sendo ambos com bordas planas; fita de bordo, utilizada para dar acabamento aos topos do MDP, confeccionado em fita de PVC de 0,5mm de espessura, na cor e padrão do revestimento com resistência a impactos e termicamente estável, fixada ao substrato pelo processo de "hot melt".

*item 05
ABNT*

MODELO: ARU002-02

CEQUIPEL INDÚSTRIA DE MÓVEIS E COMÉRCIO DE EQUIPAMENTOS GERAIS LTDA
WWW.CEQUIPEL.COM.BR

Porto Alegre - RS
FONE: 51 3244-5554
AV. DO FORTE, 547 - LOTAÇÃO CRISTO REDENTOR
CEP: 91030-000
IE: 0980706472 | CNPJ: 00.325400/0001-68

Florianópolis - SC
FONE: 48 3243-3744
BR 101 - KM 197, 2000
CEP: 88160-000 - BRAGAÇU

Curitiba - PR
FONE: 41 3243-7195
RUA CÉS. DULCÍDIO, 588 - BATEL
CEP: 80420-170
IE: 9027989558 | CNPJ: 00.325400/0004-10

São Paulo - SP
FONE: 11 5575-8293
RUA DR. DOMINGOS DE FARIA, 123 - VILA CLEMENTINO
CEP: 04037-000
IE: 10707998319 | CNPJ: 00.325400/0008-43

Brasília - DF
FONE: 61 3200-2578
RUA SHON CL. DO ICP - BLOCO A, N.50 - SL. 12
ASA NORTE - CEP: 70722-510

Vitória - ES
FONE: 27 3220-1355
AV. VITÓRIA 1225, ROMA
CEP: 29041-405

Rio de Janeiro - RJ
FONE: 21 2420-71657
AV. DAS AMÉRICAS, 2900 - SL. 102
BARRA DA TIJUCA
CEP: 22631-002
IE: 78559444
CNPJ: 10444751/0001-70

Aracaju - SE
FONE: 79 3259-2526
AV. AUGUSTO FRANCO, 2980 - L1 12 - PONTA NOVA
SHOPPING CASA DESIGN - CEP: 49047-040
IE: 27101882 | CNPJ: 00.325400/0007-62

Salvador - BA
FONE: 71 3244-3311
AV. DEIVANIL MANGABEIRA, 929
ATLADA
CEP: 41830-050

Unidade Industrial 1
São José dos Pinhais - PR
FONE: 41 3888-2526
AV. RUA BARBOSA, 2980 - GUAJUPIÁ - CEP: 83055-320
IE: 1050720078 | CNPJ: 00.325400/0001-77

Unidade Industrial 2
Biquiçu - SC
FONE: 49 3243-3435
BR 101 - KM 197, 2000
CEP: 88160-000
IE: 252844688
CNPJ: 97468593/0001-81

Unidade Industrial 3
N. S. do Socorro - SE
FONE: 79 3254-5563
AV. EXPO ESTRUTURAL, 8 1760 - DD 2, ITS 3, B, 9, 10 E 11
DISTRITO INDUSTRIAL DO SOCCORRO - CEP: 49047-040
IE: 27101882 | CNPJ: 00.325400/0007-62

6. Puxadores,

Situados no topo inferior no mesmo plano da frente da porta de forma que não fique saliente, sem arestas vivas, garantindo maior segurança ao usuário, tipo perfil, confeccionado em alumínio extrusado e acabamento acetinado, medindo 18 x 35mm, fixados por meio de encaixe por sistema isento de sulcos ou cola de forma que nenhum parafuso permaneça aparente após a montagem do conjunto mesmo se observado pela parte interna do móvel, com tampas laterais planas de acabamento, confeccionadas em zamak no mesmo padrão de acabamento fixadas nos topos do perfil por meio de encaixe resistente.

7. Dobradiças

Tipo caneco, confeccionada em chapa de aço laminada, com abertura de no mínimo 90º graus, fixadas na parte frontal do tampo e superior da porta;

8. Embalagem

Peças envoltas em caixa de papelão desmontadas.

ESTADO DE SANTA CATARINA
PREFEITURA MUNICIPAL DE IRINEÓPOLIS
PREGÃO PRESENCIAL 012/2015
ITEM 05 - ARMÁRIO 02 PORTAS – Com 04 Prateleiras Internas

TABELIONATO BIGUAÇU

15/05/2015

Clodoric Nedzwiecki

CLODORICO NIEDZWIECKI
CPF 534.300.779-15
RG Nº.1.371.882

TABELIONATO DE NOTAS E PROTESTO BIGUAÇU
R. João Pessoa, 39 - Centro - 84160-110 - Biguaçu/SC - Fone: (48) 3243-3195 - Fax: (48) 3243-4638 - E-mail: Elza.Fernandes@Alcântara e Faria
RECONHECIMENTO 318813 16:18:20
Reconheço a(s) assinatura(s) por AUTÊNTICA de:
(1) **CLODORICO NIEDZWIECKI**
Biguaçu, 15 de maio de 2015 - Em teste de validade.
RICARDO LUCAS GARCIA Escrivão Notarial
Emolumentos: R\$ 2,55 x selo: R\$ 1,55 - Total: R\$4,10
Selo Digital de Fiscalização - Selo Normal DWT49656-399Z
Confira os dados do ato em: selo.tjat.jus.br

TABELIONATO DE NOTAS E PROTESTO BIGUAÇU
Elza Fernandes de Alcântara e Faria
Tabeliã
Josete Alcântara de Faria
Tateliã Substituta
Roberto Carlos Gartner
Tatelião Substituto
F: (48) 3243-3195 Fax: (48) 3243-4638
Rua: João Pessoa, Nº 39 - Biguaçu/SC

CEQUIPEL INDÚSTRIA DE MÓVEIS E COMÉRCIO DE EQUIPAMENTOS GERAIS LTDA
WWW.CEQUIPEL.COM.BR

- | | | | | | |
|---|---|--|--|---|---|
| <input type="checkbox"/> Porto Alegre - RS
FONE: 51 3344-5554
AV. DO FORTE, 547 - LQJA. CRISTO RECONDOR
CEP: 91630-000
CNPJ: 09.880.708/472 CNPJ: 00.325400/0004-10 | <input type="checkbox"/> Florianópolis - SC
FONE: 48 3243-3744
BR 101 - KM 197-2000
CEP: 88160-000 - BIGUAÇU | <input type="checkbox"/> Curitiba - PR
FONE: 41 3243-7195
RUA DEL. DUALCIDO, 588 - BATEL
CEP: 80420-170
CNPJ: 09.880.708/472 CNPJ: 00.325400/0004-10 | <input type="checkbox"/> São Paulo - SP
FONE: 11 5575-8253
RUA DO OROSO DE FARIAS, 123 - VILA CLEMENTINA
CEP: 04037-000
CNPJ: 09.880.708/472 CNPJ: 00.325400/0004-10 | <input type="checkbox"/> Brasília - DF
FONE: 61 3328-2578
RUA SHON CL. DO. 103 - BLOCO A, N.50 - SL. 12
ASA NORTE - CEP: 70722-500 | <input type="checkbox"/> Vitória - ES
FONE: 27 3222-1355
AV. VITÓRIA 1225, ROMÃO
CEP: 29040-405 |
| <input type="checkbox"/> Rio de Janeiro - RJ
FONE: 21 2492-1157
AV. DAS AMÉRICAS, 2903 - SL. 102
BARRA DA TIJUCA
CEP: 22631-002
CNPJ: 09.880.708/472 CNPJ: 00.325400/0004-10 | <input type="checkbox"/> Aracaju - SE
FONE: 79 3253-2926
AV. AUGUSTO FRANCO, 2980 - L1 12 - PONTO NOVO
SHOPPING CASA DESIGN - CEP: 49047-040
CNPJ: 09.880.708/472 CNPJ: 00.325400/0004-10 | <input type="checkbox"/> Salvador - BA
FONE: 71 3344-3311
AV. OCEANO MANGABEIRA, 939
ATLIDA
CEP: 41830-050 | <input type="checkbox"/> Unidade Industrial 1
São José dos Pinhais - PR
FONE: 41 3888-2626
AV. RUA BARBOSA, 2980 - GLADIUS - CEP: 83055-300
CNPJ: 09.880.708/472 CNPJ: 00.325400/0004-10 | <input type="checkbox"/> Unidade Industrial 2
Biguaçu - SC
FONE: 48 3243-3495
BR 101 - KM 197-2000
CEP: 88160-000
CNPJ: 09.880.708/472 CNPJ: 00.325400/0004-10 | <input type="checkbox"/> Unidade Industrial 3
N. 5. do Socorro - SE
FONE: 79 3254-5553
AV. EXPO. INDUSTRIAL B, 1700 - DD 2, IT'S 3, B, 9, 10 E 11
DISTRITO INDUSTRIAL DO SOCORRO - CEP: 49047-040
CNPJ: 09.880.708/472 CNPJ: 00.325400/0004-10 |

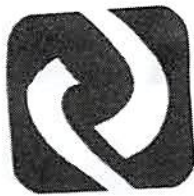

certa

CERTIFICADO DE CONFORMIDADE

MOV-400/2014

A CERTA QUALIDADE atesta que a empresa abaixo certificada através do modelo 5 de certificação, atende às normas da ABNT, conforme anexos.

Razão Social
Cequipel Indústria e Comércio de Móveis e Comércio de Equipamentos Gerais Ltda

Nome Fantasia
CEQUIPEL

Endereço
Av. Rui Barbosa, 2980 - Guatupé
83055-320 - São José dos Pinhais / PR

CNPJ: 00.325.400/0001-77

Emitted em: 09/05/2014
Valido até: 08/05/2018



Paulo Bandeira
Diretor

"Este Certificado de Conformidade e seus anexos estão vinculados a um contrato e é exclusiva para o endereço acima citado"



CERTIFICADO DE CONFORMIDADE

MOV-400/2014

A CERTA QUALIDADE atesta que a empresa abaixo certificada através do modelo 5 de certificação, atende às normas da ABNT, conforme anexos.

Razão Social

Cequipel Indústria e Comércio de Móveis e Comércio de Equipamentos Gerais Ltda

Nome Fantasia
CEQUIPEL

Endereço
Av. Rui Barbosa, 2980 - Guatupé
83055-320 - São José dos Pinhais / PR

CNPJ: 00.325.400/0001-77

Este Certificado de Conformidade e seus anexos estão vinculados a um contrato e é exclusiva para o endereço acima citado

Emitido em: 09/05/2014
Válido até: 08/05/2018

Paulo Bandeira
Diretor





ANEXO AO CERTIFICADO DE CONFORMIDADE MOV-400/2014
EMPRESA
CEQUIPEL INDÚSTRIA DE MÓVEIS E COMÉRCIO DE EQUIPAMENTOS EM GERAL LTDA.

MARCA	FAMÍLIA	LINHA	MODELO	DESCRIÇÃO	Nº RELATÓRIOS ENSAIOS	NORMAS	DATA DE CERTIFICAÇÃO
CEQUIPEL	WOOD	WOOD/EASY	Mesa Plataforma WD PLT/ES	Lado 1 - 800 à 1350 mm Profundidade - 650 mm Altura - 740 mm	1 057 586 - 203 IPT	NBR 13966:2008	09/05/2014
			Mesa reta WD MR/STL	Lado 1 - 800 à 1800 mm Profundidade - 650 mm Altura - 740 mm	1 057 585-203 IPT 1 057 584-203 IPT	NBR 13966:2008	09/05/2014
			Mesa em L WD MPI/STL	Lado 1 - 1400 à 2000 mm Lado 2 - 1400 à 1800 mm Profundidade - 650 mm Altura - 735 mm	1 057 582-203 IPT 1 057 583-203 IPT	NBR 13966:2008	09/05/2014

Emitido em: 09/05/2014

Paulo Bandeira
 Paulo Bandeira
 Diretor

TABELIONATO CORDEIRO
 São José dos Pinhais - PR
 Bel. Dalton Bispo Cordeiro
AUTENTICAÇÃO
 Contêner com o original apresentado
 Em testemunho da verdade.
 11 JUL 2014

Lucilea Robassa
 Edison Tiago da Rocha
 Léia Regina Bicufo
 Scheila Aparecida Lemes de Matos

Lei: 13.228 de 18/07/2001

SELO FUNARPEN
SERVIÇO NOTARIAL
TABELIONATO CORDEIRO
NOTAS
 FBH61760

Principal de Itaipopolis
 L.S. nº 284



ANEXO II AO CERTIFICADO DE CONFORMIDADE MOV-400/2014

EMPRESA

CEQUIPEL INDÚSTRIA DE MÓVEIS E COMÉRCIO DE EQUIPAMENTOS EM GERAL LTDA.

MARCA	FAMÍLIA	LINHA	MODELO	DESCRIÇÃO	Nº RELATÓRIOS ENSAIOS	NORMAS	DATA DE CERTIFICAÇÃO
CEQUIPEL	WOOD	WOOD/ STEEL	Mesa Plataforma WD PLT/STL	Lado 1 - 800 a 1350 Profundidade - 650 mm Altura - 740 mm	1 058 775 - 203 IPT	NBR 13966:2008	11/06/2014
		WOOD/ WEEK	Mesa reta WD MR/INM	Lado 1 - 800 à 1800 mm Profundidade - 650 mm Altura - 740 mm	1 058.939-203 1 058 776-203 IPT	NBR 13966:2008	11/06/2014
			Mesa em L. WD MPL/INM	Lado 1 - 1400 à 2000 mm Lado 2 - 1400 à 1800 mm Profundidade - 650 mm Altura - 735 mm	1 058 772-203 1 058 774-203 IPT	NBR 13966:2008	11/06/2014
			Mesa Oval WD OBL/INM	Mesa Oval 1: 1800 x 1200 x 740 mm Mesa Oval 2: 2500 x 1200 x 740mm	1.058.777-203 1.059.033-203 IPT	NBR 13966:2008	11/06/2014
			Mesa Redonda WD RR/INM	Mesa Redonda 1200 mm	1.059.035-203	NBR 13966:2008	11/06/2014



Emitido em: 11/06/2014

Paulo Bandeira
Diretor



ANEXO III AO CERTIFICADO DE CONFORMIDADE MOV-400/2014

EMPRESA

CEQUIPEL INDÚSTRIA DE MÓVEIS E COMÉRCIO DE EQUIPAMENTOS EM GERAL L.TDA.

MARCA	FAMÍLIA	LINHA	MODELO	DESCRIÇÃO	Nº RELATÓRIOS ENSAIOS	NORMAS	DATA DE CERTIFICAÇÃO
CEQUIPEL	WOOD	WOOD/ WEEK	Mesa Plataforma WD PL1/WK	Lado 1 - 800 a 1350 Profundidade - 650 mm Altura - 740 mm	1 059.034 - 203 IPT	NBR 13966:2008	16/06/2014



Emitido em: 11/06/2014

Paulo Bandeira
Diretor



CERTIFICADO DE CONFORMIDADE



MOV-404/2014

A CERTA QUALIDADE atesta que a empresa abaixo certificada através do modelo 5 de certificação, atende às normas da ABNT, conforme anexos.

Razão Social

Cequipel Indústria e Comércio de Móveis e Comércio de Equipamentos Gerais Ltda

Nome Fantasia

CEQUIPEL

Endereço

Av. Rui Barbosa, 2980 - Guatupé
83055-320 - São José dos Pinhais / PR

CNPJ: 00.325.400/0001-77



"Este Certificado de Conformidade e seus anexos estão vinculados a um contrato e é exclusiva para o endereço acima citado"

Emitido em: 27/05/2014

Válido até: 26/05/2018

Paulo Bandeira

Diretor





ANEXO AO CERTIFICADO DE CONFORMIDADE MOV-404/2014

EMPRESA

CEQUIPEL INDÚSTRIA DE MÓVEIS E COMÉRCIO DE EQUIPAMENTOS EM GERAL LTDA

MARCA	FAMÍLIA	LINHA	MODELO	DESCRIÇÃO	Nº RELATÓRIOS ENSAIOS	NORMAS	DATA DE CERTIFICAÇÃO
CEQUIPEL	WOOD	WOOD STEEL	Gaveteiro WD GV 02/INM	Gaveteiro Volante com Duas Gavetas e Um Gavetão	1 058 252 - 203 1.058.399 - 203 IPT	NBR 13961:2010	26/05/2014
			Gaveteiro WD GV 01/INM	Gaveteiro Volante com Quatro Gavetas	1 058 398-203 1 058 251-203 IPT	NBR 13961:2010	26/05/2014

Emitido em: 27/05/2014

Paulo Bandeira
Paulo Bandeira
Diretor





ANEXO II AO CERTIFICADO DE CONFORMIDADE MOV-404/2014

EMPRESA

CEQUIPEL INDÚSTRIA DE MÓVEIS E COMÉRCIO DE EQUIPAMENTOS EM GERAL LTDA.

MARCA	FAMÍLIA	MODELO	DESCRIÇÃO	Nº RELATÓRIOS ENSAIOS	NORMAS	DATA DE CERTIFICAÇÃO
CEQUIPEL	WOOD	Armário alto WD AA/INM	Armário 2 portas e 3 prateleiras 1600 mm	1 058 247- 203 1.060.339 - 203 IPT	NBR 13961:2010	11/07/2014
		Armário baixo WD AB2/INM	Balcão com 02 portas e 1 prateleira 740 mm	1.058.248-203 1.060.340-203 IPT	NBR 13961:2010	11/07/2014

Emitido em: 11/07/2014

Paulo Bandeira
Diretor





ANEXO II AO CERTIFICADO DE CONFORMIDADE
MOV-404/2014

REV I

EMPRESA

CEQUIPEL INDÚSTRIA DE MÓVEIS E COMÉRCIO DE EQUIPAMENTOS EM GERAL LTDA.

MARCA	FAMÍLIA	MODELO	DESCRIÇÃO	Nº RELATÓRIOS ENSAIOS	NORMAS	DATA DE CERTIFICAÇÃO
CEQUIPEL	WOOD	Armário alto/ Armário baixo WDA /INM	Largura - 800 MM Profundidade - 500 MM Altura - 740 Á 1600 MM	1.058.248 - 203 1.060.340 - 203 1 058 247- 203 1.060.339 - 203 IPT	NBR 13961:2010	11/07/2014

Emitido em: 15/09/2014

Paulo Bandeira
Diretor



RELATÓRIO DE ENSAIO Nº RBLE- 101-0714

CLIENTE: CEQUIPEL Ind. de Móveis e Com. de Equipamentos Gerais. Ltda.
Avenida Rui Barbosa, 2980 Guatupê
CEP 83055-320 – São José dos Pinhais – PR.

MATERIAL: Perfis retangulares com revestimento de pintura.

REFERÊNCIAS: ABNT NBR 8094/1983 (Material Metálico Revestido e não Revestido - Corrosão por Exposição à Névoa Salina).

Local do Ensaio: Laboratório Equilam
Recebimento da amostra: 13/06/2014
Data da Emissão do Relatório: 07/07/2014

Data de Início do Ensaio: 22/06/2014
Data de Término do Ensaio: 02/07/2014
Ordem de serviço Nº: 8524

CONDIÇÕES AMBIENTAIS Temperatura: 23 ± 5 °C

Umidade Relativa: 50 ± 20%

TERMOS E DEFINIÇÕES CPS: Corpos de prova.

LEQ: Laboratório Equilam

1. AMOSTRA

O Cliente forneceu 1 amostra constituída de 3 CPS confeccionados de perfis retangulares de aço carbono, revestidos por pintura, e registrados pelo LEQ como EQ Nº189, devendo ser submetidos a 240 horas de exposição ao ensaio de névoa salina.

2. EQUIPAMENTOS UTILIZADOS

- ❖ Câmara de névoa salina - Modelo SS 1000e; Nº de Série 002032011. Certificados de Calibração Nºs: CMA-300023-R89; CMA-300024-R89; CMA-300038-R89; CMA-100044-R89; CMA-100047-R89.
- ❖ Medidor de pH Jenco - Modelo 6209, Nº de Série JC 10019. Certificado de Calibração Nº: TP-11-293/13; EQ-11-821/13.
- ❖ Medidor de Condutividade Analion - Modelo C 708, Nº de Série Z 5271. Certificado de Calibração Nº: LV-20417A-14-R0.
- ❖ Coletores de Névoa Equilam - Tipo Funil, Nºs de Série 05 10.07.007; 09 10.07.007. Certificados de Calibração Nºs: 568/08; 571/08.

3. EXECUTANTES DO ENSAIO

Darcio de Oliveira Souza: Técnico em Metalurgia.
Fernanda Olivier: Técnica do Laboratório.



RELATÓRIO DE ENSAIO Nº RBLE- 101-0714

4. RESULTADOS

Os CPS foram submetidos ao ensaio solicitado pelo cliente e avaliados visualmente a cada 24 horas. Os parâmetros de ensaio seguiram as especificações da norma **ABNT NBR 8094/1983**.

Para avaliação do grau de corrosão e incidência de bolhas foram consultadas as normas **ABNT NBR 5841** e **ABNT NBR 5770**, e durante as avaliações visuais não foram constatados tais defeitos sendo a amostra considerada **aprovada** no ensaio ao qual foi submetida.

5. FOTOS

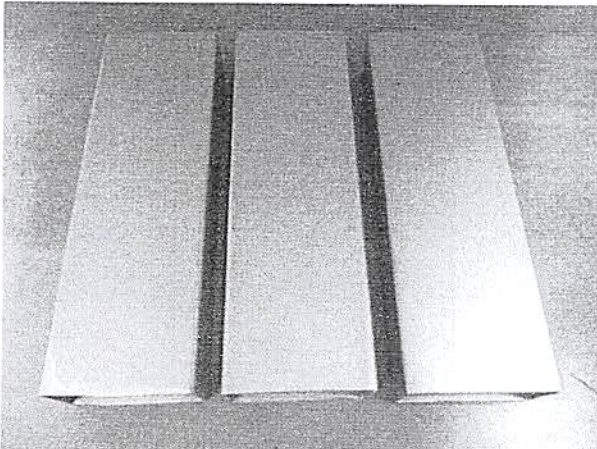

EQ Nº189 antes do ensaio.

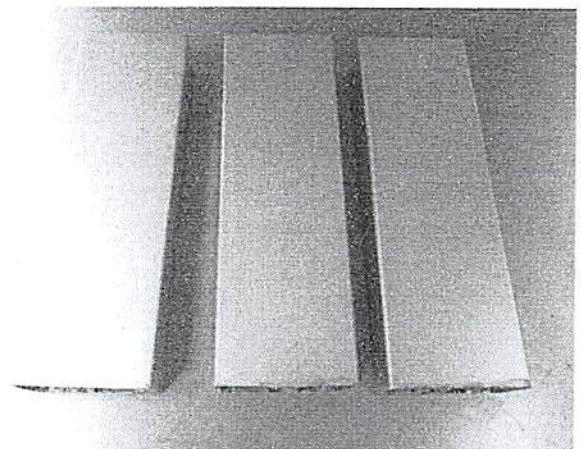

EQ Nº189 após 240 horas de ensaio.

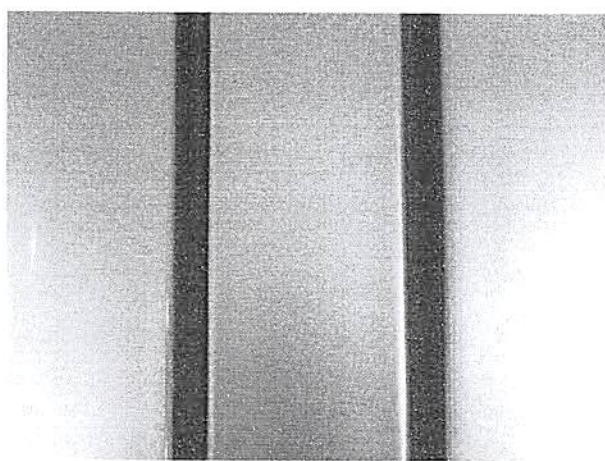

EQ Nº189 antes do ensaio.

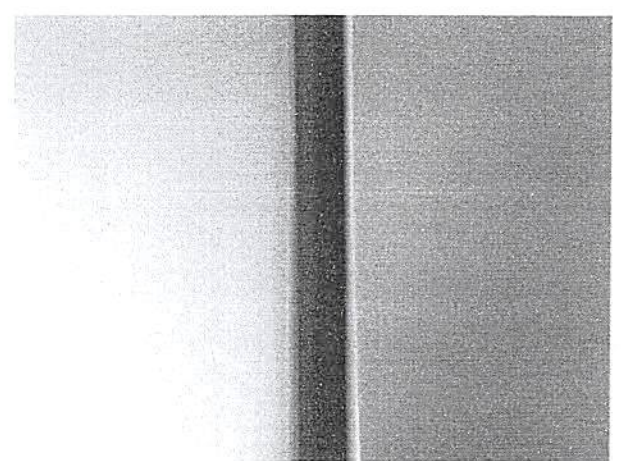

EQ Nº189 após 240 horas de ensaio.

TABELA DE VERIFICAÇÃO
São José dos Pinhais-PR
Bel. Walton Bishop Corduro
AUTENTICAÇÃO
Contém o original assinado
Em testemunho da verdade
27 FEV. 2015
-DOC. SELADO AO TÉRMINO-
 Alexandra C d S Andrea P
 Daiane d S C B Denis H B C
 Edson T d R Fabio R M
 Iago S d S Leila R B

[Handwritten Signature]

[Handwritten Signature]

[Handwritten Signature]

RELATÓRIO DE ENSAIO Nº RBLE- 101-0714

5. FOTOS (continuação)

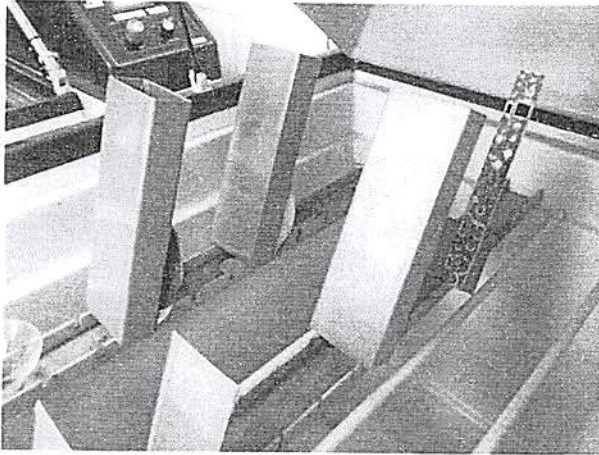

Disposição da amostra na câmara de névoa salina.

6. NORMAS E/OU ESPECIFICAÇÕES CONSULTADAS

“As normas expressas abaixo não fazem parte do escopo da acreditação do LEQ”.

ABNT NBR 5770/1984 (Determinação do Grau de Enferrujamento de Superfícies Pintadas).

ABNT NBR 5841/1974 (Determinação do Grau de Empolamento de Superfícies Pintadas).

NOTAS

- O presente Relatório de ensaio é válido apenas para as amostras ensaiadas, e ao lote ao qual elas pertencem, não sendo extensivo a quaisquer outras amostras ou lotes ainda que similares.
- Os documentos emitidos com o logotipo de acreditação ao CGCRE/INMETRO (RBLE) restringem-se aos serviços referentes ao escopo de acreditação.
- Este Relatório de ensaio somente pode ser reproduzido em sua forma integral. A Utilização do mesmo para fins promocionais depende da prévia autorização formal da EQUILAM.
- Uma copia eletrônica deste Relatório é arquivada durante 3 anos.

Diadema, 07 de julho de 2014.

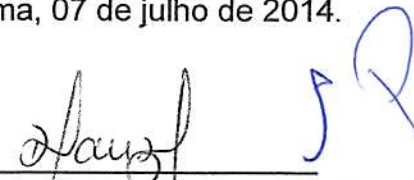

Signatário Autorizado
Darcio de Oliveira Souza
Coordenador do Laboratório
RG nº16. 282.241-8

RELATÓRIO DE ENSAIO Nº RBLE- 102-0714

CLIENTE: CEQUIPEL Ind. de Móveis e Com. de Equipamentos Gerais. Ltda.
Avenida Rui Barbosa, 2980 Guatupê
CEP 83055-320 – São José dos Pinhais – PR.

MATERIAL: Perfis retangulares com revestimento de pintura.

REFERÊNCIAS: ABNT NBR 8095/1983 (Material metálico revestido e não revestido, corrosão por exposição à atmosfera úmida saturada).

Local do Ensaio: Laboratório Equilam
Recebimento da amostra: 13/06/2014
Data da Emissão do Relatório: 07/07/2014

Data de Início do Ensaio: 22/06/2014
Data de Término do Ensaio: 02/07/2014
Ordem de serviço Nº: 8524

CONDIÇÕES AMBIENTAIS Temperatura: 23 ± 5 °C

Umidade Relativa: 50 ± 20 %

TERMOS E DEFINIÇÕES **CPS:** Corpos de prova.

LEQ: Laboratório Equilam

1. AMOSTRA

O Cliente forneceu 1 amostra constituída de 3 CPS confeccionados de perfis retangulares de aço carbono, revestidos por pintura, e registrados pelo LEQ como **EQ Nº190**, devendo ser submetidos a 240 horas de exposição ao ensaio de Umidade saturada.

2. EQUIPAMENTOS UTILIZADOS

- ❖ Câmara de umidade saturada - Modelo KEQ 300e; Nº de Série 002102007. Certificado de Calibração Nºs: CMA-100058-R89; CMA-300040-R89.
- ❖ Medidor de pH Jenco - Modelo 6209, Nº de Série JC 10019. Certificado de Calibração Nº: TP-11-293/13; EQ-11-821/13.
- ❖ Medidor de Condutividade Analion - Modelo C 708, Nº de Série Z 5271. Certificado de Calibração Nº: LV-20417A-14-R0.

3. EXECUTANTES DO ENSAIO

Darcio de Oliveira Souza: Técnico em Metalurgia.
Fernanda Olivier: Técnica do Laboratório.



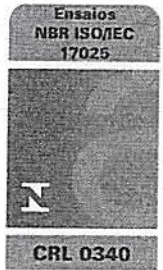

4. RESULTADOS

Os CPS foram submetidos ao ensaio solicitado pelo cliente e avaliados visualmente a cada 24 horas. Os parâmetros de ensaio seguiram as especificações da norma **ABNT NBR 8095/1983**.

Para avaliação do grau de corrosão e incidência de bolhas foram consultadas as normas **ABNT NBR 5841** e **ABNT NBR 5770**, e durante as avaliações visuais não foram constatados tais defeitos sendo a amostra considerada **aprovada** no ensaio ao qual foi submetida.

5. FOTOS

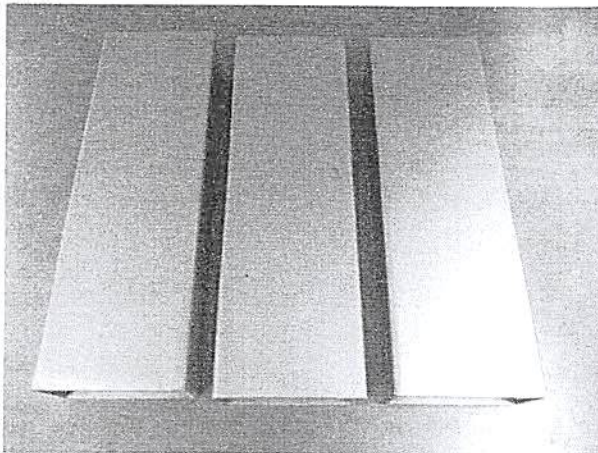

EQ Nº190 antes do ensaio.

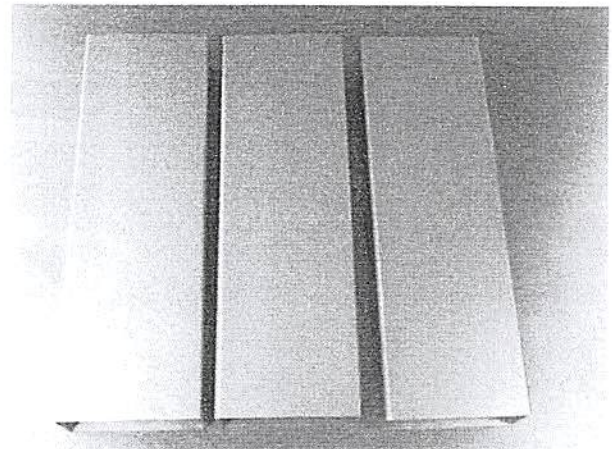

EQ Nº190 após 240 horas de ensaio.

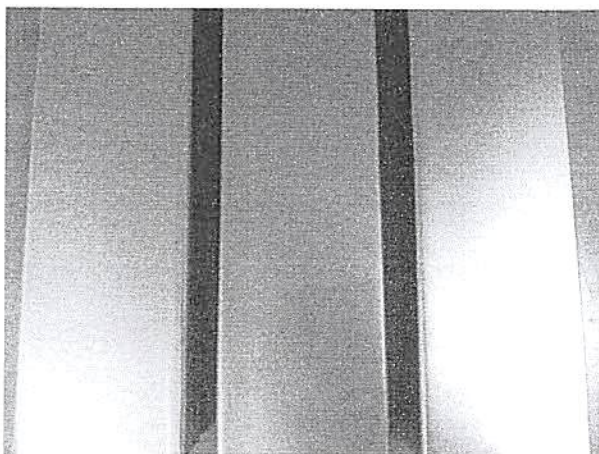

EQ Nº190 antes do ensaio.

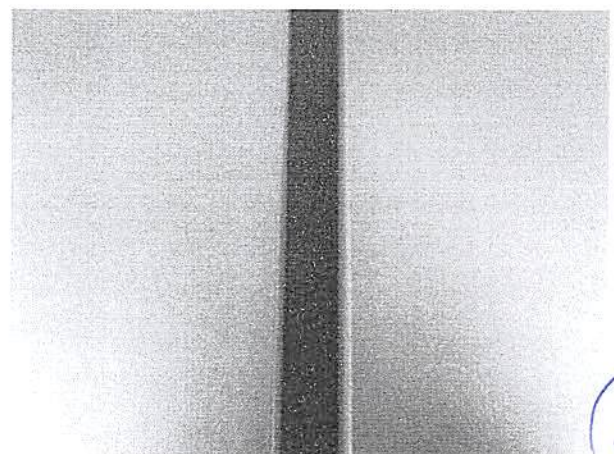

EQ Nº190 após 240 horas de ensaio.



Handwritten signatures and initials.

RELATÓRIO DE ENSAIO Nº RBLE- 102-0714

5. FOTOS (continuação)

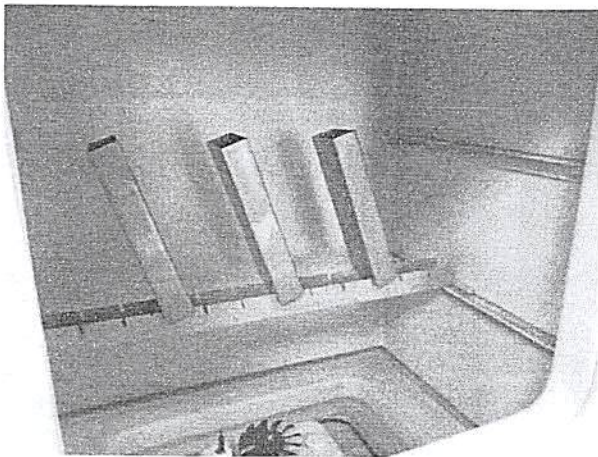

Disposição da amostra na câmara de Umidade saturada.

6. NORMAS E/OU ESPECIFICAÇÕES CONSULTADAS

“As normas expressas abaixo não fazem parte do escopo da acreditação do LEQ”.

ABNT NBR 5770/1984 (Determinação do Grau de Enferrujamento de Superfícies Pintadas).

ABNT NBR 5841/1974 (Determinação do Grau de Empolamento de Superfícies Pintadas).

NOTAS

- O presente Relatório de ensaio é válido apenas para as amostras ensaiadas, e ao lote ao qual elas pertencem, não sendo extensivo a quaisquer outras amostras ou lotes ainda que similares.
- Os documentos emitidos com o logotipo de acreditação ao CGCRE/INMETRO (RBLE) restringem-se aos serviços referentes ao escopo de acreditação.
- Este Relatório de ensaio somente pode ser reproduzido em sua forma integral. A Utilização do mesmo para fins promocionais depende da prévia autorização formal da EQUILAM.
- Uma cópia eletrônica deste Relatório é arquivada durante 3 anos.

Diadema, 07 de julho de 2014.



Signatário/Autorizado
Darcio de Oliveira Souza
Coordenador do Laboratório
RG nº 16.282.241-8